



Owner's Manual



Congratulations on your purchase of a Maytag Performa™ refrigerator! Your satisfaction is very important to us, so please read this guide carefully. You will find instructions on the proper operation and maintenance of your new appliance.

Save time and money. If something should go wrong, we suggest consulting the "Before You Call for Service" section of this book. It is designed to help you solve basic problems before consulting a servicer.

If you have questions, write us (include your model number and phone number) or call:

Maytag ServicesSM
Attn: CAIR[®] Center
P.O. Box 2370
Cleveland, TN 37320-2370
1-800-688-9900 U.S.A.
1-800-688-2002 CANADA
1-800-688-2080 U.S.A. TTY (for deaf, hearing impaired or speech impaired)
(Mon.-Fri., 8 a.m.-8 p.m. Eastern Time)
Internet: <http://www.maytag.com>

Table of Contents

Important Safety Instructions	1
Installation	2-6
Fresh Food Features	7-8
Freezer Features	9
Dispenser Features	10-11
Filtration System	12
Water Filter Data	13
Care and Cleaning	14-16
Normal Operating Sounds	17
Before You Call for Service	18-19
Warranty	21
Manuel du Propriétaire	22
Manual del Proprietario	44

IMPORTANT SAFETY INSTRUCTIONS

WHAT YOU NEED TO KNOW ABOUT SAFETY INSTRUCTIONS

Warning and Important Safety Instructions appearing in this manual are not meant to cover all possible conditions and situations that may occur. Common sense, caution and care must be exercised when installing, maintaining or operating refrigerator.

Always contact your dealer, distributor, service agent or manufacturer about problems or conditions you do not understand.

RECOGNIZE SAFETY SYMBOLS, WORDS, LABELS

⚠ DANGER

DANGER – Immediate hazards which **WILL** result in severe personal injury or death.

⚠ WARNING

WARNING – Hazards or unsafe practices which **COULD** result in severe personal injury or death.

⚠ CAUTION

CAUTION – Hazards or unsafe practices which **COULD** result in minor personal injury.

⚠ WARNING

To reduce risk of injury or death, follow basic precautions, including the following:

IMPORTANT: Child entrapment and suffocation are not problems of the past. Junked or abandoned refrigerators are still dangerous – even if they sit out for “just a few days.” If you are getting rid of your old refrigerator, please follow the instructions below to help prevent accidents.

Before you throw away your old refrigerator or freezer:

- > Take off the doors.
- > Leave the shelves in place so children may not easily climb inside.

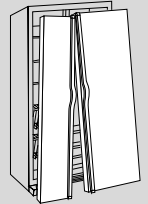

⚠ WARNING

To reduce risk of fire, electric shock, serious injury or death when using your refrigerator, follow these basic precautions, including the following:

1. Read all instructions before using the refrigerator.
2. Observe all local codes and ordinances.
3. Be sure to follow grounding instructions.
4. Check with a qualified electrician if you are not sure this appliance is properly grounded.
5. **DO NOT** ground to a gas line.
6. **DO NOT** ground to a cold-water pipe.
7. Refrigerator is designed to operate on a separate 103 to 126 volt, 15 amp., 60 cycle line. **DO NOT** modify plug on power cord. If plug does not fit electrical outlet, have proper outlet installed by a qualified electrician.
8. **DO NOT** use a two-prong adapter, extension cord or power strip.
9. **DO NOT** remove warning tag from power cord.
10. **DO NOT** tamper with refrigerator controls.
11. **DO NOT** service or replace any part of refrigerator unless specifically recommended in owner's manual or published user-repair instructions. **DO NOT** attempt service if instructions are not understood or if they are beyond personal skill level.
12. Always disconnect refrigerator from electrical supply before attempting any service. Disconnect power cord by grasping the plug, not the cord.
13. Install refrigerator according to Installation Instructions. All connections for water, electrical power and grounding must comply with local codes and be made by licensed personnel when required.
14. Keep your refrigerator in good condition. Bumping or dropping refrigerator can damage unit or cause unit to malfunction or leak. If damage occurs, have refrigerator checked by qualified service technician.
15. Replace worn power cords and/or loose plugs.
16. Always read and follow manufacturer's storage and ideal environment instructions for items being stored in refrigerator.

SAVE THESE INSTRUCTIONS

INSTALLATION

These instructions were provided to aid you in the installation of your refrigerator.

MEASURING THE OPENING

This refrigerator was designed to fit a 69" tall opening to allow for proper ventilation, leveling and door adjustments.

Please also take into account, when measuring space for your unit, that some models require a certain amount of clearance around it to allow for proper air flow. Proper air flow is key to keeping your unit running at optimum efficiency. To determine measurements, please reference the table below.

Subflooring or floor coverings (i.e. carpet, tile, wood floors, rugs) may make your opening smaller than anticipated.

Some clearance may be gained by using the leveling procedure under **Leveling Your Refrigerator**.

Unit Total Volume	Recommended Clearance		
	Top	Sides	Rear
Less than 23 cu. ft.	N/A	N/A	1/2"
Greater than 23 cu. ft.	1/2"	N/A	1/2"

IMPORTANT: If refrigerator is to be installed into a recess where top of refrigerator is completely covered, use dimensions from floor to top of hinge cap to verify proper clearance.

TRANSPORTING YOUR REFRIGERATOR

Follow these tips when moving the refrigerator to final location:

- **NEVER** transport refrigerator on its side. If an upright position is not possible, lay refrigerator on its back. Allow refrigerator to sit upright for approximately 30 minutes prior to plugging refrigerator in to assure oil returns to the compressor. Plugging refrigerator in immediately may cause damage to internal parts.
- Use an appliance dolly when moving refrigerator. **ALWAYS** truck refrigerator from its side or back—**NEVER** from its front.
- Protect outside finish of refrigerator during transport by wrapping cabinet in blankets or inserting padding between the refrigerator and dolly.
- Secure refrigerator to dolly firmly with straps or bungee cords. Thread straps through handles when possible. **DO NOT** overtighten. Overtightening restraints may dent or damage outside finish.

SELECTING THE BEST LOCATION

Observe these points when choosing the final location for your refrigerator:

- **DO NOT** install refrigerator near oven, radiator or other heat source. If not possible, shield refrigerator with cabinet material.
- **DO NOT** install where temperature falls below 55° F (13° C). Malfunction may occur at this temperature.
- To assure proper door closure, follow the leveling instructions in the section, **Leveling Your Refrigerator**.

INSTALLATION, CONT.

REMOVING THE DOORS AND HINGES

Some installations require door removal to get refrigerator to final location.

⚠ WARNING

To avoid severe personal injury or death, observe the following:

- Disconnect power to refrigerator before removing doors. Connect power only after replacing doors.
- Green ground wire must be attached to top hinge while performing door removal and replacement.
- Tape decorative panels (select models) securely into place before removing door handles.

⚠ CAUTION

To avoid property damage, observe the following:

- Protect soft vinyl or other flooring with cardboard, rugs or other protective material, prior to moving refrigerator.
- To avoid damage or breakage to adjusting bolt, do not use power tools to correct leveling.
- **DO NOT** adjust refrigerator to be any shorter than 68½" tall (minus hinge and cap). Doing so may damage underside components.

1. Remove toe grille and bottom hinge covers.

- Open both doors 180 degrees, or as wide as possible to remove.

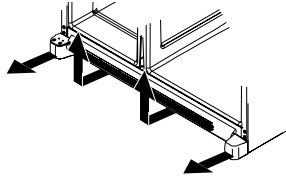

2. While pinching white collar (A) to the blue connector (B), pull water line from connector.

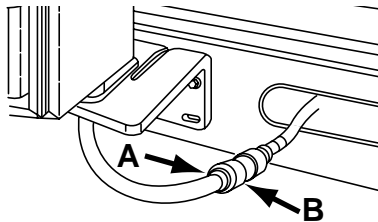

IMPORTANT: When reconnecting water line, cut off tubing at first available scored line before inserting into connector collar.

3. Remove top hinge cover by removing Phillips screw.

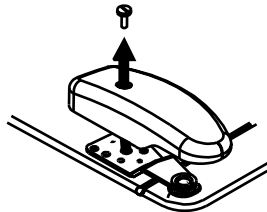

4. Close doors.
5. Unscrew 5/16" hex head screws from top hinges.

For dispensing models only:

- **DO NOT** remove either green ground wire or wire connecting center screw.

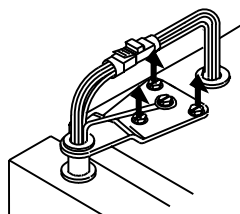

6. **For dispensing models only:** Detach main wire connector harness and red wire harness.

- To detach main wire harness, use a flat blade screwdriver or fingernail to press junction point between two connectors to release.

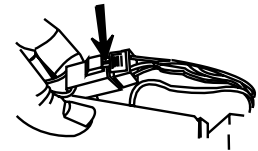

- To detach red wire harness, press tab on underside of connector to release.



7. Remove top hinges along with doors.

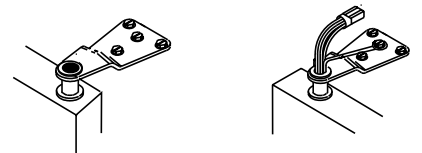

8. Remove bottom hinges with a 5/16" hex head driver.

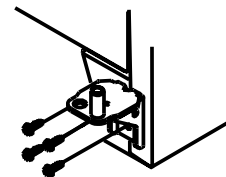

REPLACING THE DOORS

- To replace the doors, follow the steps in **Removing the Doors and Hinges** in reverse order.

IMPORTANT: When reconnecting water line, cut off tubing at first available scored line before inserting into connector collar.

INSTALLING HANDLES

If installing handles for the first time, the fresh food handles can be located within the fresh food section. The handle trim will be located in the literature pack.

- Remove two ¼" hex nut screws from bottom of refrigerator and freezer door.

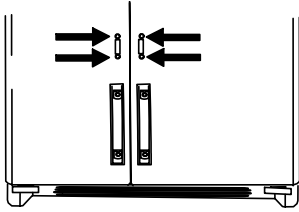

- Align door handles with top and bottom sets of door clips, and slide down until screw holes on bottom of handles match with door screw holes.

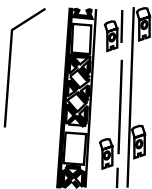

- Insert ¼" hex nut screws previously removed into screw holes at bottom of handle section.

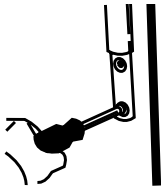

- Snap trim over bottom portion of handles and retainers on bottom of door.

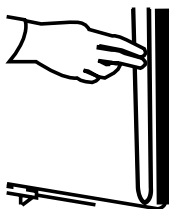

REMOVING HANDLES

Removing handles may be necessary when transporting unit through tight spaces.

- Remove bottom portion of handles with a very small flat-blade screwdriver.

IMPORTANT: Wrap blade of screwdriver with masking tape to avoid damaging unit.

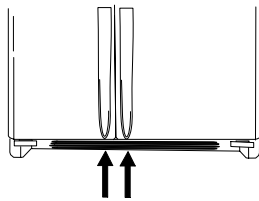

- Remove two handle base screws.
- Pull handle up and out to release from unit. Fit may be tight.

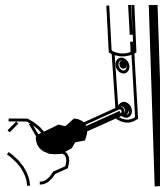

LEVELING YOUR REFRIGERATOR

⚠ CAUTION

- Protect soft vinyl or other flooring with cardboard, rugs or other protective material, prior to moving refrigerator.
- To avoid damage or breakage to adjusting bolt, do not use power tools to correct leveling.
- **DO NOT** adjust unit to be any shorter than 68½" tall (minus hinge and cap). Doing so may damage underside components.

MATERIALS NEEDED:

- ⅜" hex head driver
- Level
- Remove toe grille and bottom hinge covers (see previous instructions).
- Turn both front adjustment screws (A) clockwise to raise and counterclockwise to lower.

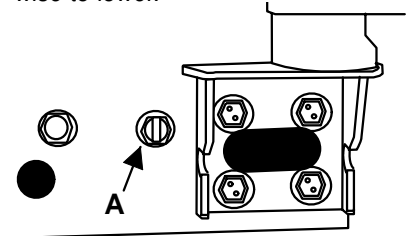

- Turn both rear adjustment screws (B) clockwise to raise and counterclockwise to lower.

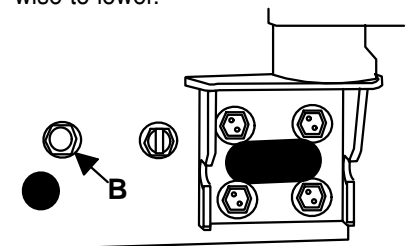

- Check with level to verify ¼" tilt to the back for proper door closure.
 - If unit is aligned and stable, replace toe grille and hinge covers.

INSTALLATION, CONT.

- If required, correct rocking of unit by turning rear adjustment screw clockwise to raise rocking corner.
- If doors are uneven:
 - Determine which door needs to be raised.
 - Turn front roller adjustment screw clockwise to raise front corner of door.

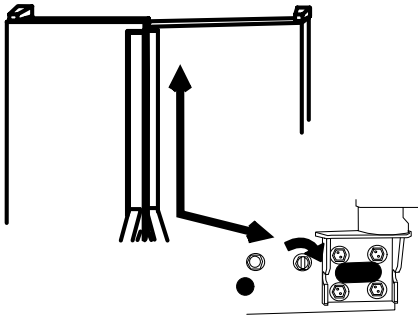

- If the unit has reached the bottom limit of its adjustment range, and doors are still not level—lower opposite door by turning roller adjustment screw counterclockwise.
- Check with level to verify ¼" tilt to the back for proper door closure.
 - If unit is aligned and stable, replace toe grille and hinge covers.

CONNECTING THE WATER SUPPLY

⚠ WARNING

To avoid electrical shock which can cause severe personal injury or death, disconnect power to refrigerator before connecting water supply. Connect power only after connecting water supply.

⚠ CAUTION

To avoid property damage, observe the following:

- Consult a plumber to connect copper tubing to household plumbing to assure compliance with local codes and ordinances.
- Confirm water pressure to water valve is between 20 and 100 PSI. If water filter is installed, water pressure to water valve must be a minimum of 35 PSI.
- **DO NOT** use a self-piercing, or ⅜" saddle valve. Both reduce water flow, become clogged with time, and may cause leaks if repair is attempted.
- Tighten nuts by hand to prevent cross threading. Finish tightening nuts with pliers and wrenches. **DO NOT** overtighten.
- Wait 24 hours before placing unit into final position to check and correct any water leaks.

MATERIALS NEEDED:

- ¼" (6 mm) outer diameter flexible copper tubing
 - Brass nut and sleeve (see literature pack)
 - Shut-off valve
Requires a ¼" (6 mm) hole to be drilled into water supply before valve attachment
 - Adjustable wrench
- NOTE:** Add 8' (2.5 m) to tubing length needed to reach water supply for creation of service loop.
- Create service loop with tubing using care to avoid kinks in tubing.

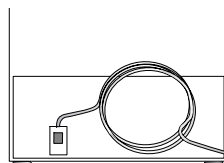

- Remove plastic cap from water valve inlet port.

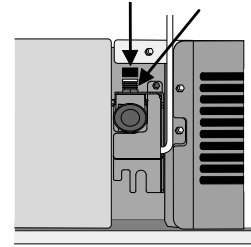

- Place brass nut and sleeve on copper tube end as illustrated.

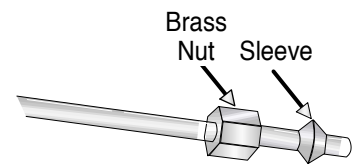

- Place end of copper tubing into water valve inlet port. Shape tubing slightly – **DO NOT KINK** – so that tubing feeds straight into inlet port.

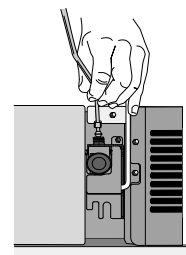

- Slide brass nut over sleeve and screw nut into inlet port. Tighten nut with wrench. Pull on tubing to confirm connection is secure.

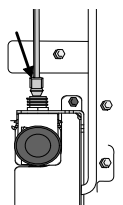

IMPORTANT: DO NOT overtighten. Cross-threading may occur.

- Locate water tubing clamp and install with ¼" hex head screw. Turn on water supply and check for leaks and correct, if present.

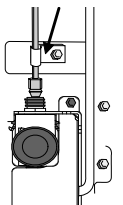

- **Monitor water connection for 24 hours. Correct leaks, if necessary.**

SETTING THE TEMPERATURE CONTROLS

This refrigerator is designed to operate at a household temperature of 55° to 100° F (13° to 43° C).

INITIAL TEMPERATURE SETTINGS

Locate refrigerator and freezer controls on upper-left wall of refrigerator section and set both controls to 4.

IMPORTANT: Neither section will cool if freezer control is set to OFF.

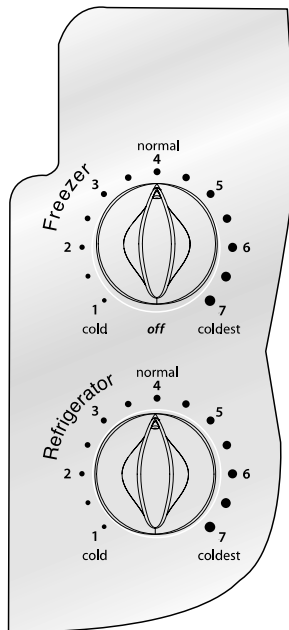

ADJUSTING THE TEMPERATURE CONTROLS

MATERIALS NEEDED:

- 2 thermometers measure -5° to 50° F (-21° to 10° C)
- 2 drinking glasses

IMPORTANT: Due to design of unit, always start temperature adjustments with freezer section.

FREEZER

- Place thermometer in glass of vegetable oil in middle of freezer.
- Allow 24 hours for temperatures to stabilize.
- Check to see if temperature is 0° to 2° F (-17° to -16° C).
 - Turn control to next highest number if too warm.
 - Turn control to next lowest number if too cold.
- Allow 5 to 8 hours for adjustments to take effect.
- Repeat as necessary.

REFRIGERATOR

- Place thermometer in glass of water in middle of refrigerator.
- Allow 24 hours for temperatures to stabilize.
- Check to see if temperature is 38° to 40° F (3° to 4° C).
 - Turn control to next highest number if too warm.
 - Turn control to next lowest number if too cold.
- Allow 5 to 8 hours for adjustments to take effect.
- Repeat as necessary.

FRESH FOOD FEATURES

⚠ CAUTION

To avoid personal injury or property damage, observe the following:

- Confirm shelf is secure before placing items on shelf.
- Handle tempered-glass shelves carefully. Shelves may break suddenly if nicked, scratched or exposed to sudden temperature change.

DAIRY CENTER (SELECT MODELS)

The **Dairy Center** provides convenient storage for items such as butter, yogurt, cheese, etc.

This compartment is an adjustable feature located in the door. It can be moved to several different locations to accommodate storage needs.

To remove bin:

- Slide dairy center up and pull out.

To reinstall bin:

- Slide assembly in above desired door liner retainer and push down until it stops.

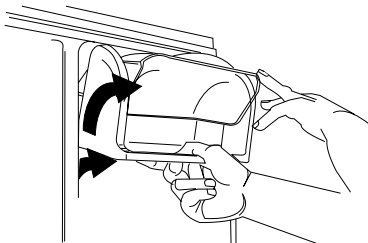

To remove dairy door:

- Press in sides of dairy door and pull out.

To reinstall dairy door:

- Slide sides of dairy door inside dairy center until hinge points snap into place.

ADJUSTABLE DOOR BUCKETS

Door buckets adjust to meet individual storage needs.

To remove buckets:

- Lift the door bucket up until it clears the retainers on the door liner, then pull the door bucket straight out.

To reinstall buckets:

- Slide bucket in above desired door liner retainer and push down until bucket stops.

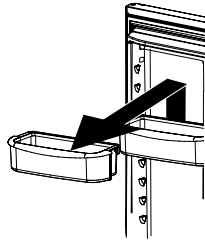

SHELVES

SEALED SHELVES (SELECT MODELS)

Sealed Shelves hold simple spills for easier cleaning.

To remove shelves:

- Lift up and out.

To reinstall shelves:

- Reverse above procedure.

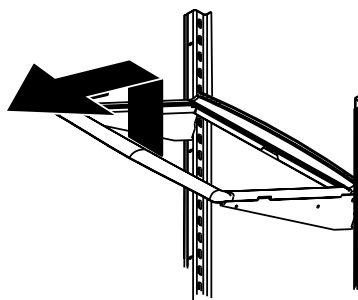

Select models feature sealed shelves with a pullout design to reach items in the back. For ease of cleaning, glass shelf may be removed by pulling to full extension and lifting out of frame.

To remove shelf and frame:

- See instructions for Sealed Shelves.

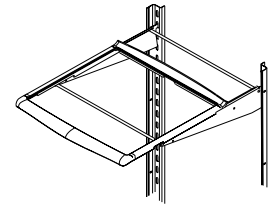

CRISPER SHELF

To remove crisper shelf:

- Lift off wall supports and remove.

To reinstall crisper shelf:

- Lower shelf onto wall supports and push in until shelf is flush with rear wall.

TILT-OUT DOOR BUCKETS (SELECT MODELS)

The **Tilt-Out Bucket** assembly consists of a bucket and frame, providing adjustable, convenient storage for food items in door. The bucket assembly tilts forward for easy access of items, and lifts out for ease in cleaning and adjusting.

To remove and install bucket:

- To remove bucket, tip bucket forward and pull straight out to remove.

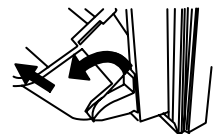

- To install bucket, slide bucket into bucket frame and push bucket upright.

To adjust bucket frame:

- Remove bucket per above instructions.
- Lift frame off door support and place in desired door location.

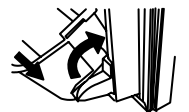

SNACK DRAWER (SELECT MODELS)

The **Snack Drawer** can be used for storage of food items.

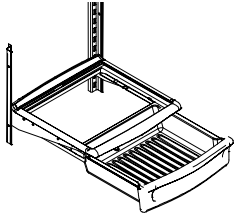

To remove drawer:

- Pull drawer out to full extension.
- Tilt up front of drawer and pull straight out.

To reinstall drawer:

- Reverse above procedure.

CAN RACK (SELECT MODELS)

The **Can Rack** slides out from underneath the sealed shelf. The can rack holds up to twelve 12-ounce beverage cans.

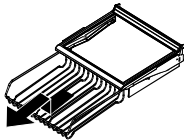

To remove and install can rack:

- To remove, empty contents of can rack. Pull can rack forward to full extension and lift front to release from shelf rail. Pull straight out to remove.
- To install, reverse above procedure.

CRISPER DRAWER

The **Crisper** keeps produce fresh longer by providing an environment with adjustable humidity.

CONTROLS

The controls regulate the amount of humidity in the crisper drawer. Use the low setting for non-leafy produce. Use the high setting for leafy produce.

SETTINGS

LOW

- apples
- cauliflower
- corn
- cucumbers
- grapes
- oranges
- zucchini

HIGH

- asparagus
- broccoli
- cabbage
- celery
- fresh herbs
- fresh sprouts
- lettuce
- spinach

Please observe the following recommendations when storing produce in humidity-controlled crispers:

- **DO NOT** wash produce before placing in crispers. Any additional moisture added to the crispers may cause produce to prematurely spoil.
- **DO NOT** line crispers with paper towels. Towels will retain moisture.
- Follow control instructions carefully. Incorrect control settings may damage produce.

To remove drawer(s):

- Pull drawer out to full extension.
- Tilt up front of drawer and pull straight out.

To reinstall drawer(s):

- Reverse above procedure.

DELI DRAWER

The **Deli Drawer** system provides a drawer with a variable temperature control that can keep the compartment colder than refrigerator temperature.

NOTE: Cold air directed to the deli drawer system can decrease refrigerator temperature. Refrigerator control may need to be adjusted.

CONTROLS

Located on the wall to the left of the drawer, the controls regulate the air temperature in the Deli drawer. Set control level to cold to provide normal refrigerator temperature. Use the coldest setting for storing meat, poultry or fish.

To remove drawer(s):

- Pull drawer out to full extension.
- Tilt up front of drawer and pull straight out.

To reinstall drawer(s):

- Reverse above procedure.

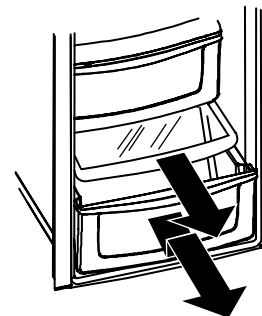

FREEZER FEATURES

SHELVES AND BASKETS

(STYLE MAY VARY)

To remove shelves:

- Remove shelf from wall mounting clips and pull out of left side mounting holes.



To reinstall shelves:

- Reverse above procedure.

Baskets slide out for easy access of items in back.

To remove baskets:

- Pull basket forward to full extension.
- Lift front handle to release basket from rails and remove.

To reinstall baskets:

- Reverse above procedure.

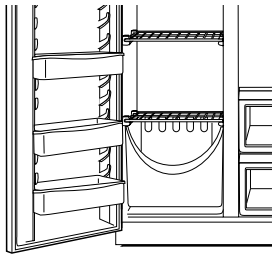

CHILL SHELF

(SELECT MODELS)

The **Chill Shelf** provides a space for items to be chilled or frozen quickly.

To remove:

- Lift chill shelf from ice bin rails and pull straight out.

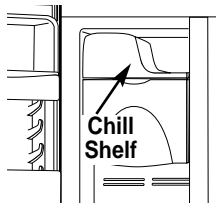

To reinstall:

- Reverse above procedure.

IMPORTANT: The chill shelf should not be installed if ice maker arm is in "off" position.

⚠ WARNING

To avoid possible injury, including death, do not place glass items in chill shelf. Glass objects may shatter or explode if exposed to extreme cold.

DOOR STORAGE

ADJUSTABLE DOOR BUCKETS

Door buckets adjust to meet individual storage needs.

To remove buckets:

- Lift the door bucket up until it clears the retainers on the door liner, then pull the door bucket straight out.

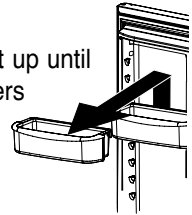

To reinstall buckets:

- Slide bucket in above desired door liner retainer and push down until bucket stops.

FIXED DOOR BUCKET

(SELECT MODELS)

The **Fixed Door Bucket** is located in the upper section of the freezer door.

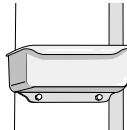

IMPORTANT: Fixed door bucket is not adjustable. If bucket is removed, freezer light will not deactivate when door is closed.

ICE STORAGE BIN

(SELECT MODELS)

This **Ice Storage Bin** is located below the automatic dispensing ice maker.

To remove:

- Remove chill shelf. Raise ice maker arm to deactivate ice maker.

- Lift front of bin and pull out to its full extension. Lift up front of bin and remove.

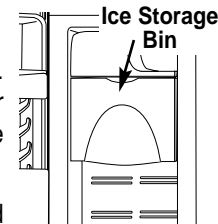

To reinstall:

- Slide bin into rails below ice maker until bin locks into place. Drop ice maker arm to activate ice maker, and replace chill shelf.

IMPORTANT: Ice bin must be locked in proper place for proper ice dispensing. If freezer door does not close, bin is not in proper location. Turn auger driver counterclockwise to properly align ice bin with back of unit.

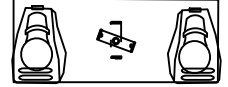

⚠ CAUTION

To avoid property damage, observe the following:

- Do not force ice maker arm down or up.
- Do not place or store anything in ice storage bin.

AUTOMATIC ICE MAKER

(SELECT MODELS)

This ice maker creates the ice used in the dispensing system.

Using ice maker for the first time:

- Confirm ice bin is in place and ice maker arm is down.
- After freezer section reaches between 0° to 2° F (-18° to -17° C), ice maker fills with water and begins operating.
- Allow approximately 24 hours after installation to receive first harvest of ice.
- Discard ice created within first 12 hours of operation to verify system is flushed of impurities.

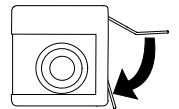

Operating instructions:

- Confirm ice bin is in place and ice maker arm is down.
- After freezer section reaches between 0° to 2° F (-18° to -17° C), ice maker fills with water and begins operating. You will have a complete harvest of ice approximately every 3 hours.
- Stop ice production by raising ice maker arm until click is heard.
- Ice maker will remain in the off position until arm is pushed down.

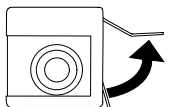

IMPORTANT: The chill shelf should not be installed if ice maker arm is in "off" position.

DISPENSER FEATURES (SELECT MODELS)

DISPENSER LIGHT

A light activates within the dispenser area at full power when dispensing ice or water.

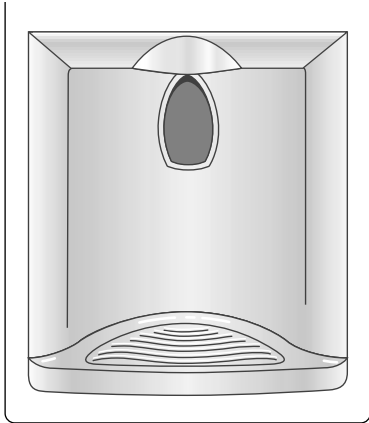

DISPENSER PAD

The **Dispenser Pad** is located on the back wall of the dispensing area. When the dispenser pad is pressed, the selection chosen on the dispenser control panel will dispense.

WATER DISPENSER OPERATION

⚠ CAUTION

To avoid personal injury or property damage, observe the following:

- **DO NOT** put fingers, hands or any foreign object into dispenser opening.
- **DO NOT** use sharp objects to break ice.
- **DO NOT** dispense ice directly into thin glass, fine china or delicate crystal.

NOTE:

- During initial use of water dispenser, there will be a 1- to 2-minute delay while water tank fills before water dispenses. Discard first 10-14 containers of water after initially connecting refrigerator to household water supply and after extended periods of nonuse.

To dispense water:

- Choose water selection from dispenser control panel.
- Press sturdy, wide-mouthed container against dispenser pad.
- Release pressure on dispenser pad to stop water from dispensing. A small amount of water may continue to dispense and collect in dispenser tray. Large spills should be wiped dry.

ICE DISPENSER OPERATION

To dispense ice:

- Select cubed or crushed ice mode by pushing appropriate button on dispenser control panel. A green indicator light above button shows mode selection.
- Press container against dispenser pad. When dispensing crushed ice, hold container as close to chute as possible to reduce spraying. Selection mode may not be changed while ice dispenser is in operation.

REMOVABLE TRAY

The **Removable Tray** at the bottom of the dispenser area is designed to collect small spills and may be easily removed for cleaning and emptying purposes.

IMPORTANT: Removable tray does not drain. Continuous water running into tray will cause tray to overflow.

DISPENSER FEATURES (SELECT MODELS), CONT.

CONTROL FEATURES

NOTE: These directions pertain to 5-button controls only. If your unit has LCD controls, please refer to the information booklet located in your literature packet.

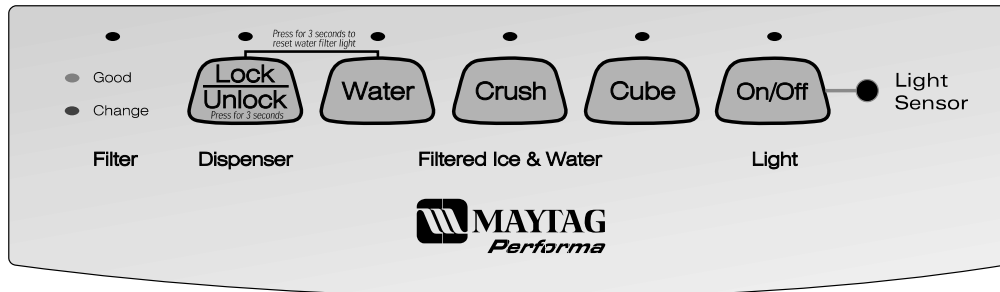

ICE DISPENSER OPERATION

To dispense ice:



➤ Select **CUBE** or **CRUSH** ice mode by pushing button on dispenser control panel. A green indicator light above button shows mode selection.

➤ Press container against dispenser pad. When dispensing crushed ice, hold container as close to chute as possible to reduce spraying. **Selection mode may not be changed while ice dispenser is in operation.**

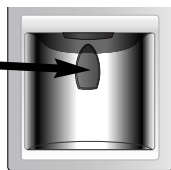

NOTE: If dispenser is active for more than 3 minutes, an automatic lock out sensor will shut down power to dispenser area. See **Dispenser Lock** for unlocking information.

DISPENSER LOCK (SOME MODELS)



This feature prevents ice or water from being dispensed.

To lock dispenser:

➤ Press and hold **LOCK/UNLOCK** button for 3 seconds. A green indicator light above button confirms dispenser is locked.

To unlock dispenser:

➤ Hold **LOCK/UNLOCK** button for 3 seconds. Green indicator light above button will go out.

FILTER STATUS INDICATOR LIGHT (SOME MODELS)

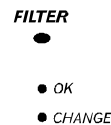

The filter status indicator light serves as a reminder to replace the water filter. A green light indicates that the filter is in good condition. A red light indicates the filter should be changed. Once light turns red, it will remain red until function is reset.

To reset indicator:

➤ Press and hold both **LOCK/UNLOCK** and **WATER** buttons simultaneously for 4 seconds. The green filter status indicator light will flash 3 times when the function has successfully reset.

AUTO LIGHT (SOME MODELS)

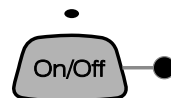

The Auto Light function offers the ability to activate the dispenser light at half-power when the **Light Sensor** detects that the light levels in room are low.

To activate Auto Light:

➤ Press **ON/OFF** button located on control panel. A green indicator light above button displays to show that sensor is active.

To deactivate Auto Light:

➤ Press **ON/OFF** button. Green indicator light will go out.

NOTE: Dispenser light will operate whether or not Auto Light is selected.

SABBATH MODE (SOME MODELS)

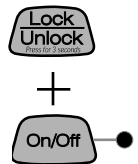

This mode is intended to deactivate power to the LED and dispenser lights, while allowing the controls to remain operational.

To activate Sabbath Mode:

➤ Press and hold both **LOCK/UNLOCK** and **ON/OFF** buttons simultaneously for 3 to 4 seconds. After 3 to 4 seconds, the LED and dispenser lights will turn off. **Dispenser light will not activate during dispensing while in this mode.**

To deactivate Sabbath Mode:

➤ Press and hold both **LOCK/UNLOCK** and **ON/OFF** buttons simultaneously for 3 to 4 seconds. After 3 to 4 seconds, the LED and dispenser lights will activate.

NOTE: In the event that power is interrupted while the Sabbath Mode is active, the control will remain in Sabbath Mode when power returns.

FILTRATION SYSTEM (SELECT MODELS)

WATER FILTER REMOVAL AND INSTALLATION

⚠ WARNING

To avoid serious illness or death, do not use unit where water is unsafe or of unknown quality without adequate disinfection before or after use of filter.

⚠ CAUTION

- Bypass cap **DOES NOT** filter water. Be sure to have replacement cartridge available when filter change is required.
- If water filtration system has been allowed to freeze, replace filter cartridge.
- If system has not been used for several months, and water has an unpleasant taste or odor, flush system by dispensing 2-3 glasses of water. If unpleasant taste or odor persists, change filter cartridge.

INITIAL INSTALLATION OF WATER FILTER

- Remove blue bypass cap and retain for later use.

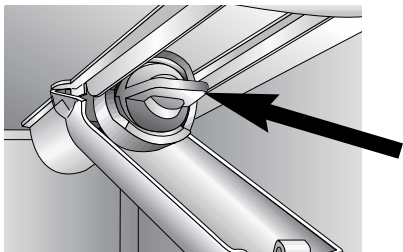

- Remove sealing label from end of filter and insert into filter head.
- Rotate gently clockwise until filter stops and snap filter cover closed.

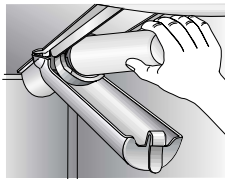

- Reduce water spurts by flushing air from system. Run water continuously for 2 minutes through dispenser until water runs steady.
- Additional flushing may be required in some households where water is of poor quality.

REPLACING WATER FILTER

IMPORTANT: Air trapped in system may cause water and cartridge to eject. Use caution when removing.

- Turn filter counterclockwise until it releases from filter head.
- Drain water from filter into sink and dispose in normal household garbage.
- Wipe up excess water in filter cover.
- Remove sealing label from end of filter and insert into filter head.
- Rotate gently clockwise until filter stops and snap filter cover closed.
- Reduce water spurts by flushing air from system. Run water continuously for 2 minutes through dispenser until water runs steady.
- Additional flushing may be required in some households where water is of poor quality.

WHEN DO I CHANGE THE WATER FILTER?

Filter should be changed every 6 months.

IMPORTANT: Condition of water and amount used determines life span of water filter cartridge. If water use is high, or if water is of poor quality, replacement may need to take place more often.

HOW DO I ORDER A REPLACEMENT FILTER CARTRIDGE?

To order a replacement filter cartridge model OWF51 (part no. 12589210), or for service, contact your local dealer or Maytag ServicesSM, Maytag Customer Assistance, U.S.A.: 1-877-232-6771.

I'M TRYING TO DISPENSE WATER TO FLUSH THE SYSTEM. WHERE'S THE WATER?

During initial use, allow about a 1- to 2-minute delay in water dispersal to allow internal water tank to fill.

WHAT IF I CHOOSE NOT TO USE THE WATER FILTRATION SYSTEM?

Dispenser feature may be used without water filter cartridge. If you choose this option, replace filter with blue bypass cap.

WATER FILTER DATA (SELECT MODELS)

SYSTEM SPECIFICATION AND PERFORMANCE DATA SHEET REFRIGERATOR WATER FILTER CARTRIDGE MODEL OWF51

Specifications

Service Flow Rate (maximum)	0.75 GPM (2.83 L/min)
Rated Service Life OWF50-NI300 (maximum)	300 gallons (1135 liters)
Rated Service Life OWF50-WI500 (maximum)	500 gallons (1892 liters)
Maximum Operating Temperature	100° F (38° C)
Minimum Operating Temperature	33° F (1° C)
Minimum Pressure Requirement	35 psi (138 kPa)
Maximum Operating Pressure	120 psi (827 kPa)

PERFORMANCE DATA

Substance	Influent Challenge Concentration	Effluent Average	Average % Reduction	Maximum Effluent	Min. Required Reduction	Inlet pH
Lead	0.15 mg/L +/- 10%	0.001 mg/L	99.33%	0.001 mg/L	0.010 mg/L	6.5
Lead	0.15 mg/L +/- 10%	0.002 mg/L	98.66%	0.003 mg/L	0.010 mg/L	8.5
Cyst	Minimum 50,000/L	1count/mL	99.99%	3 count/mL	> 99.95%	NA
Turbidity	11+/-1 NTU	0.12 NTU	98.98%	0.18 NTU	0.5 NTU	NA
Lindane	0.002 mg/L +/- 10%	0.00005 mg/L	97.62%	0.00005 mg/L	0.00002 mg/L	NA
Atrazine	0.009 mg/L +/- 10%	0.0002 mg/L	97.93%	0.0006 mg/L	0.003 mg/L	NA
Chlorine	2.0 mg/L +/- 10%	0.09 mg/L	95.26%	0.17 mg/L	≥75%	NA
Particulate**	at least 10,000 particles/mL	900 count/mL	99.68%	2400 count/mL	≥85%	NA
2,4-D	0.210 mg/L +/- 10%	45.45 ug/L	84.42%	100 ug/L	0.0017 mg/L	NA
Asbestos	10 ⁷ to 10 ⁸ fibers/L; fibers greater than 10 micrometers in length	0.16 MFL/mL	99.96%	0.16 MFL/mL	99%	NA

* Tested using a flow rate of 0.75 GPM (2.83 L/min.) and a maximum pressure of 120 psi (827 kPa) under standard laboratory conditions, however, actual performance may vary. Health Claim Performance tested and certified by NSF International

** Particle size range classification of test. Particles used were 0.5 –1 microns.

State of California
Department of Health Services
Water Treatment Device
Certificate Number
01 - 1486

Date Issued: September 21, 2001
Date Revised: March 20, 2002

Trademark/Model Designation	Replacement Elements	Rated Capacity
WF50-WI500	WF50	500 gal
WF50-NI300	WF50	300 gal
WF50-KW1500	46 9005	500 gal
WF50-KN1300	46 9005	300 gal
OWF50-WI500	OWF51	500 gal
OWF50-NI300	OWF51	300 gal

Manufacturer: PentaPure Incorporated

The water treatment device(s) listed on this certificate have met the testing requirements pursuant to Section 116830 of the Health and Safety Code for the following health related contaminants:

<u>Microbiological Contaminants and Turbidity</u>	<u>Inorganic/Radiological Contaminants</u>
Cysts	Asbestos
	Lead
<u>Organic Contaminants</u>	
Atrazine	
Lindane	



Tested and certified by NSF International against ANSI/NSF Standards 42 and 53 in models OWF50-WI500 and OWF50-NI300 for the reduction of:

Standard No. 42: Aesthetic Effects

Taste and Odor Reduction
Chlorine Reduction
Mechanical Filtration Unit
Particulate Reduction Class 1

Standard No. 53: Health Effects

Chemical Reduction Unit
Lead, Atrazine, Lindane and 2, 4-D Reduction
Mechanical Filtration Unit
Cyst, Turbidity and Asbestos Reduction



1000 Apollo Road
Eagan, Minnesota U.S.A.
EPA EST #35917-MN-1

GENERAL USE CONDITIONS

Read this Performance Data Sheet and compare the capabilities of this unit with your actual water treatment needs.

DO NOT use this product where water is microbiologically unsafe or of unknown quality without adequate disinfection before or after the system. System certified for cyst reduction may be used on disinfected water that may contain filterable cysts.

Use only with cold water supply. Check for compliance with the state and local laws and regulations.

The retractable water filtration system uses a OWF51 replacement cartridge. Timely replacement of filter cartridge is essential for performance satisfaction from this filtration system. Please refer to the applicable section in this owner's manual for general operation, maintenance requirements and troubleshooting.

Replacement Elements: OWF51

This system has been tested according to ANSI/NSF 42 and 53 for reduction of the substances listed below. The concentration of the indicated substances in water entering the system was reduced to a concentration less than or equal to the permissible limit for water leaving the system, as specified in ANSI/NSF 42 and 53.

CARE AND CLEANING

⚠ WARNING

To avoid electrical shock which can cause severe personal injury or death, disconnect power to refrigerator before cleaning. After cleaning, connect power.

⚠ CAUTION

To avoid personal injury or property damage, observe the following:

- Read and follow manufacturer's directions for all cleaning products.
- **DO NOT** place buckets, shelves or accessories in dishwasher. Cracking or warping of accessories may result.

PART	DO NOT USE	DO
Textured Doors and Exterior Cabinet Interior	<ul style="list-style-type: none"> ➤ Abrasive or harsh cleaners ➤ Ammonia ➤ Chlorine bleach ➤ Concentrated detergents or solvents ➤ Metal or plastic-textured scouring pads 	<ul style="list-style-type: none"> ➤ Use 4 tablespoons of baking soda dissolved in 1 quart (1 liter) warm soapy water. ➤ Rinse surfaces with clean warm water and dry immediately to avoid water spots.
Stainless Steel Doors and Exterior IMPORTANT: <i>Damage to stainless steel finish due to improper use of cleaning products or non-recommended products is not covered under this product's warranty.</i>	<ul style="list-style-type: none"> ➤ Abrasive or harsh cleaners ➤ Ammonia ➤ Chlorine bleach ➤ Concentrated detergents or solvents ➤ Metal or plastic-textured scouring pads ➤ Vinegar-based products ➤ Citrus-based cleaners 	<ul style="list-style-type: none"> ➤ Use warm, soapy water and a soft, clean cloth or sponge. ➤ Rinse surfaces with clean warm water and dry immediately to avoid water spots. ➤ After cleaning, rinse and dry. To restore luster and remove streaks, follow with Stainless Steel Magic Spray* (Part No. 20000008).
Door Gaskets	<ul style="list-style-type: none"> ➤ Abrasive or harsh cleaners ➤ Metal or plastic-textured scouring pads 	
Condenser Coil <i>Remove base grille to access</i>		<ul style="list-style-type: none"> ➤ Use a vacuum cleaner hose nozzle.
Condenser Fan Outlet Grille <i>See back of refrigerator</i>		<ul style="list-style-type: none"> ➤ Use a vacuum cleaner hose nozzle with brush attachment.
Accessories <i>Shelves, buckets, drawers, etc.</i>	<ul style="list-style-type: none"> ➤ A dishwasher 	<ul style="list-style-type: none"> ➤ Follow removal and installation instructions from appropriate feature section. ➤ Allow items to adjust to room temperature. ➤ Dilute mild detergent with water and use a soft clean cloth or sponge for cleaning. ➤ Use a plastic bristle brush to get into crevices. ➤ Rinse surfaces with clean warm water. ➤ Dry glass and clear items immediately to avoid spots.

* Cleaner is available for order through your manufacturer. Please contact them, using the information on the front cover of your Owner's Manual, for further ordering information.

CARE AND CLEANING, CONT.

REMOVING ODORS FROM REFRIGERATOR

- Remove all food.
- Disconnect refrigerator.
- Clean the following items using the appropriate instructions in the Care and Cleaning table.
 - Walls, floor and ceiling of cabinet interior
 - Drawers, shelves and gaskets according to the instructions in this section.
- Pay special attention to clean all crevices by completing the following steps.
 - Dilute mild detergent with water and brush solution into crevices using a plastic bristle brush.
 - Let stand for 5 minutes.
 - Rinse surfaces with warm water. Dry surfaces with a soft, clean cloth.

- Wash and dry all bottles, containers and jars. Discard spoiled or expired items.
- Wrap or store odor-causing foods in tightly sealed containers to prevent reoccurring odors.
- Connect power to refrigerator and return food to unit.
- After 24 hours, check if odor has been eliminated.

If odor is still present:

- Remove drawers and place on top shelf of refrigerator.
- Pack refrigerator and freezer sections – including doors – with crumpled sheets of black and white newspaper.
- Place charcoal briquettes randomly on crumpled newspaper in both freezer and refrigerator compartments.
- Close doors and let stand 24-48 hours.

ENERGY SAVING IDEAS

- Avoid overcrowding refrigerator shelves. This reduces effectivity of air circulation around food and causes refrigerator to run longer.
- Avoid adding too much warm food to unit at one time. This overloads compartments and slows rate of cooling.
- Do not use aluminum foil, wax paper, or paper toweling as shelf liners. This decreases air flow and causes unit to run less efficiently.
- A freezer that is $\frac{2}{3}$ full runs most efficiently.
- Locate refrigerator in coolest part of room. Avoid areas of direct sunlight, or near heating ducts, registers or other heat producing appliances. If this is not possible, isolate exterior by using a section of cabinet or an added layer of insulation.
- Refer to Owner's Manual section on temperature controls for recommended control settings.
- Clean door gaskets every three months according to Owner's Manual cleaning instructions. This will assure that door seals properly and unit runs efficiently.
- Take time to organize items in refrigerator to reduce time that door is open.
- Be sure your doors are closing securely by leveling unit as instructed in this Owner's Manual (see page 4).
- Clean condenser coils as indicated in the Owner's Manual every 3 months. This will increase energy efficiency and cooling performance.

REMOVE AND REPLACE LIGHT BULBS

⚠ WARNING

To avoid electrical shock which can cause severe personal injury or death, disconnect power to refrigerator before replacing light bulb. After replacing light bulb, connect power.

⚠ CAUTION

To avoid personal injury or property damage, observe the following:

- Allow light bulb to cool.
- Wear gloves when replacing light bulb.

UPPER FRESH FOOD SECTION

- Locate finger gaps on each side of clear light shield. Insert fingers and press in on each side of shield. Pull shield down and remove.

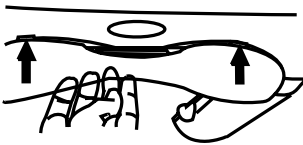
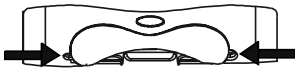

- Remove light bulbs.
- Replace with appliance bulbs **no greater than 40 watts**.
- Replace light bulb cover by inserting front tabs of light shield into holes in liner directly in front of light assembly.
- Snap back of light cover into place.

LOWER FRESH FOOD SECTION

This light is also found in the freezer section if the model does not have an ice and water dispenser.

NOTE: Before removing freezer light cover, remove all surrounding shelving using instructions in the Freezer Features section.

- Pinch bottom tabs (A) on light cover and pull straight out.
- Remove light bulb.
- Replace bulb with appliance bulb **no greater than 40 watts**.
- Insert top tabs (B) of light cover into refrigerator liner and snap bottom portion over light assembly.

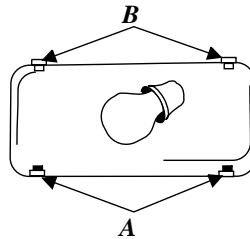

FREEZER SECTION

(DISPENSER MODELS ONLY)

- Remove ice bin by lifting front of bin and pulling out.
- Remove light bulb cover by pinching top tab (A) and pulling cover out of liner.
- Replace bulb with appliance bulb **no greater than 40 watts**.
- Insert top tabs (B) of light cover into refrigerator liner and snap bottom portion over light assembly.
- Replace ice bin by sliding in until bin locks into place.

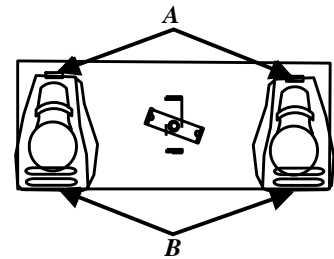

ICE AND WATER DISPENSER

- Locate light bulb inside top edge of dispenser frame. Unscrew to remove.
- Replace light bulb with a 7 watt, 120 volt bulb.

NORMAL OPERATING SOUNDS

Today's refrigerators have new features and are more energy efficient. Foam insulation is very energy efficient and has excellent insulating capabilities, however, foam insulation is not as sound absorbent. As a result, certain sounds may be unfamiliar. In time, these sounds will become familiar. Please refer to this information before calling service.

TOPIC	POSSIBLE CAUSE	SOLUTION
Clicking	➤ Freezer control (A) clicks when starting or stopping compressor.	➤ Normal operation
	➤ Defrost timer (B) sounds like an electric clock and snaps in and out of defrost cycle.	➤ Normal operation
Air rushing or whirring	➤ Freezer fan (C) and condenser fan (D) make this noise while operating.	➤ Normal operation
Gurgling or boiling sound	➤ Evaporator (E) and heat exchanger (F) refrigerant makes this noise when flowing.	➤ Normal operation
Thumping	➤ Ice cubes from ice maker (select models) drop into ice bucket (G).	➤ Normal operation
	➤ Dispenser ice chute (H) closing.	➤ Normal operation
Vibrating noise	➤ Compressor (I) makes a pulsating sound while running.	➤ Normal operation
	➤ Refrigerator is not level.	➤ See Installation Instructions for details on how to level your unit.
Buzzing	➤ Ice maker water valve (J) hookup (select models) buzzes when ice maker fills with water.	➤ Normal operation
Humming	➤ Ice maker (K) is in the 'on' position without water connection.	➤ Stop sound by raising ice maker arm to 'off' position. See <i>Automatic Ice Maker</i> section in your owner's manual for details.
	➤ Ice auger (L) (select models) hums as auger agitates ice during dispensing.	➤ Normal operation
	➤ Compressor (I) can make a high-pitched hum while operating.	➤ Normal operation
	➤ Solenoid valve (M) operating ice chute door.	➤ Normal operation

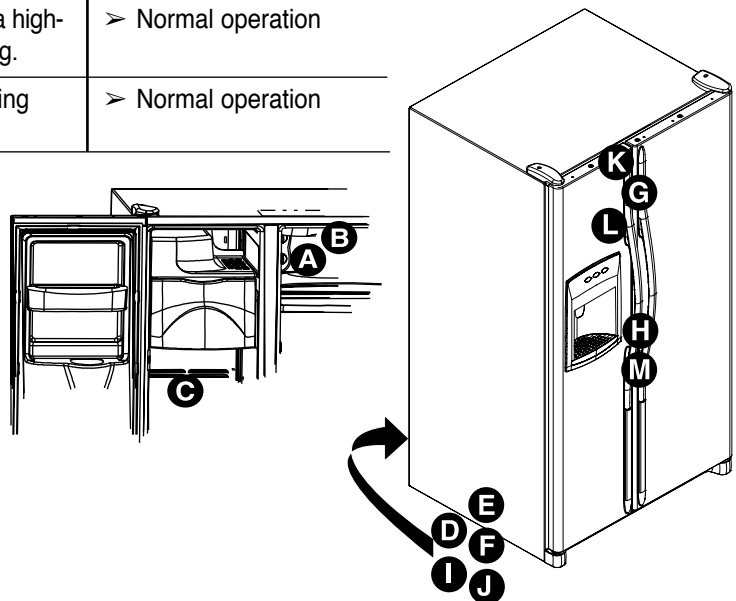

BEFORE YOU CALL FOR SERVICE

Review this chart of troubleshooting tips first...you may not need to call for service at all.

PROBLEM	POSSIBLE CAUSES	WHAT TO DO
Freezer control and lights are on, but compressor is not operating	Refrigerator is in defrost mode.	Normal operation. Wait 40 minutes to see if refrigerator restarts.
Deli drawer temperature is too warm	Control settings are too low.	See section on Deli drawer to adjust controls.
	Freezer controls are set too low.	See controls section in Installation on how to adjust your controls.
	Drawer is improperly positioned.	See section on Deli drawer in Fresh Food Features to verify drawer positioning.
Refrigerator does not operate	Refrigerator is not plugged in.	Plug in unit.
	Freezer control is not on.	See controls section in Installation on how to adjust your controls.
	Fuse is blown, or circuit breaker needs to be reset.	Replace blown fuses. Reset circuit breaker.
	Power outage has occurred.	Call local power company listing to report outage.
Refrigerator still won't operate	Unit is malfunctioning.	Unplug refrigerator and transfer food to another unit. If another unit is not available, place dry ice in freezer section to preserve food. Warranty does not cover food loss. Contact service for assistance.
Food temperature is too cold	Condenser coils are dirty.	Clean according to care and cleaning instructions.
	Refrigerator or freezer controls are set too high.	See Installation section on how to adjust controls.
Food temperature appears too warm	Door is not closing properly.	Refrigerator is not level. See Installation Instructions. Check gaskets for proper seal. Clean, if necessary. Check to see if something is preventing door from closing.
	Controls need to be adjusted.	See Installation section on how to adjust controls.
	Condenser coils are dirty.	Clean according to cleaning instructions. See page 13.
	Rear air grille is blocked.	Check the positioning of food items in refrigerator to make sure grille is not blocked. Rear air grilles are located under crisper drawers.
	Prolonged door openings.	Minimize door openings.
	Compartment is dirty or has odor-causing food.	See Care and Cleaning section.
	Check gaskets for proper seal.	See cleaning guide in Care and Cleaning section.
Water droplets form on outside of refrigerator	Humidity levels are high.	Normal during times of high humidity.
	Controls require adjustment.	See Installation section on how to adjust controls
	Humidity levels are high or door has been opened frequently.	See Installation section on how to adjust controls.
Water droplets form on inside of refrigerator	Check gaskets for proper seal.	Minimize door openings. Organize food items efficiently to assure door is open for as short a time as possible. See cleaning guide in Care and Cleaning section.
	Normal operation.	See Normal Operating Sounds.
Noise, sounds and vibrations	Cabinet not level.	Level cabinet.
	Deli/Crisper drawers do not close freely	Contents of drawer, or positioning of items in the surrounding compartment could be obstructing drawer.
Drawer is not in proper position.		See Fresh Food section to verify drawer.
Refrigerator is not level.		See Installation Instructions.
Drawer channels are dirty or need treatment.		Clean drawer channels with warm, soapy water. Rinse and dry. Apply a thin layer of petroleum jelly to drawer channels.
Refrigerator runs too frequently	Doors have been opened frequently or for long periods of time.	Minimize door openings. Organize food items efficiently to assure door is open for as short a time as possible.
	Humidity or heat in surrounding area is high.	Normal operation.
	Food has recently been added.	Allow time for recently added food to reach refrigerator or freezer temperature.
	Unit is exposed to heat by environment or by appliances nearby.	Evaluate your unit's environment. Unit may need to be moved to run more efficiently.
	Condenser coils are dirty.	See Care and Cleaning section.
	Controls need to be adjusted.	See Installation.
	Door is not closing properly.	Refrigerator is not level. See Installation Instructions. Check gaskets for proper seal. Clean, if necessary. Check to see if something is preventing door from closing.

BEFORE YOU CALL FOR SERVICE, CONT.

Ice and Water

PROBLEM	POSSIBLE CAUSES	WHAT TO DO
Water appears cloudy	Air or air bubbles in water.	This is normal when first using dispenser and will disappear with use.
Particles in water and/or ice cubes	Carbon dust from water filter cartridge.	Initial water ejected through cartridge may contain harmless carbon dust flushed from cartridge. Particles are safe for consumption. Will disappear after the first few uses.
	Concentrations of minerals in water will form particles when water becomes frozen and melts.	Particles are not harmful and naturally occur in water supplies.
No indicator lights are lit on dispenser control (select models)	Freezer door is not closed.	Verify that freezer door is closed. Power is removed from the control when freezer door is opened.
	Refrigerator is not plugged in.	Plug in unit.
	Fuse is blown, or circuit breaker needs to be reset.	Replace any blown fuses. Check circuit breakers for any tripped circuits.
	Power outage has occurred.	Call local power company listing to report outage.
	Refrigerator is in Sabbath Mode (select models).	See Dispenser Features section for further information.
Neither ice nor water is dispensed when pads are pushed (select models)	Freezer door is not closed.	Verify that freezer door is closed. Power is removed from the control when freezer door is opened.
	Water tank is filling.	At initial use, there is an approximate 45-second delay in dispensing while the internal water tank is filling.
	Ice maker or ice maker-equipped unit has just recently been installed or a large amount of ice has just been used.	Wait 24 hours for ice production to begin and for ice maker to restock after emptied.
	Water filter is clogged or needs to be changed.	Change water filter.
Ice maker is not producing enough ice or ice is malformed (select models)	Ice maker has just recently been installed or a large amount of ice has just been used.	Wait 24 hours for ice production to begin and for ice maker to restock after emptied.
	Water pressure is too low.	Low water pressure can cause valve to leak. Water pressure must be between 20 to 100 pounds per square inch to function properly. A minimum pressure of 35 pounds per square inch is recommended for units with water filters.
	Water filter is clogged or needs to be changed.	Change water filter.
	Improper water valve was installed.	Check water connection procedure in your Installation Instructions. Self-piercing and $\frac{3}{16}$ " saddle valves cause low water pressure and may clog the line over time. The manufacturer is not responsible for property damage due to improper installation or water connection.
Ice maker is not producing ice (select models)	Ice maker arm is not in correct position.	Confirm ice maker arm is down. See Freezer Features section in your owner's manual for details.
	Household water supply is not reaching water valve.	Check water connection procedure in your Installation Instructions.
	Copper or plastic tubing has kinks.	Turn off water supply and remove kinks. If kinks cannot be removed, replace tubing.
	Water pressure is too low.	Water pressure must be between 20 to 100 pounds per square inch to function properly. A minimum pressure of 35 pounds per square inch is recommended for units with water filters.
	Check freezer temperature.	See the controls section in your owner's manual for assistance on how to adjust your controls. Freezer must be between 0 to 2° F (-18 to -17° C) to produce ice.
	Ice bin is not installed properly.	See Ice Bin section for proper installation and alignment.
Unit is leaking water	Plastic tubing was used to complete water connection.	The manufacturer recommends using copper tubing for installation. Plastic is less durable and can cause leakage. The manufacturer is not responsible for property damage due to improper installation or water connection.
	Improper water valve was installed.	Check water connection procedure in your Installation Instructions. Self-piercing and $\frac{3}{16}$ " saddle valves cause low water pressure and may clog the line over time. The manufacturer is not responsible for property damage due to improper installation or water connection.
Ice forms in inlet tube to ice maker	Water pressure is low.	Water pressure must be between 20 to 100 pounds per square inch to function properly. A minimum pressure of 35 pounds per square inch is recommended for units with water filters.
	Freezer temperature is too high.	See controls section in chapter called Installing Your Refrigerator on how to adjust your controls. Freezer is recommended to be between 0 to 2° F (-18 to -17° C).
Water flow is slower than normal	Water pressure is low.	Water pressure must be between 20 to 100 pounds per square inch to function properly. A minimum pressure of 35 pounds per square inch is recommended for units with water filters.
	Improper water valve was installed.	Check water connection procedure in your Installation Instructions. Self-piercing and $\frac{3}{16}$ " saddle valves cause low water pressure and may clog the line over time. The manufacturer is not responsible for property damage due to improper installation or water connection.
	Copper or plastic tubing has kinks.	Turn off water supply and remove kinks. If kinks cannot be removed, replace tubing.
	Water filter is clogged or needs to be changed.	Change water filter.
Dispenser water is not cold	Refrigerator has been recently installed.	Allow approximately 12 hours for water in holding tank to chill.
	Water supply in holding tank has been depleted.	
	Water has settled into water lines outside holding tank and has warmed to room temperature.	Discard first glass of water and refill.

NOTES

REFRIGERATOR WARRANTY

Full One-Year Warranty

For **one (1) year** from the date of original retail purchase, any part that fails in normal home use will be repaired or replaced free of charge.

Ice maker – when purchased with the refrigerator and installed by the dealer the ice maker will be considered part of the refrigerator for warranty purposes.

Limited Warranty – Major Refrigeration Components:

Second through Fifth Year – After the first year from the date of original retail purchase, through the end of the fifth year, Maytag ServicesSM will repair or replace, at its option, free of charge for parts and labor, any part of the sealed refrigeration system (consisting of the compressor, evaporator, condenser, drier and connecting tubing) and the cabinet liner (exclusive of the door liner) which fail in normal home use. Mileage and transportation charges, if required, shall be the responsibility of the owner.

Limited Warranty – PuriClean® II Water Filter:

With regard to the water filter cartridge, Maytag ServicesSM will replace any part of the water filter cartridge which fails due to a defect in workmanship or materials, *for a period of Thirty Days from the date of original purchase*. This is a full 30-day warranty, and during this warranty period we will also provide free of charge, all labor and in-home service required to replace the defective part.

Limited Warranty – Other Parts:

Second Year – Parts other than major refrigeration components which fail in normal home use during the second year following the date of original retail purchase, will be repaired or provided free of charge for the part itself, with the owner paying all other costs, including labor, mileage and transportation.

Please note: The full warranty and the limited warranties apply when the refrigerator is located in the United States or Canada. Refrigerators located elsewhere are covered by the limited warranties only, including parts that fail during the first year.

Limitations of Liability

The warrantor shall not be liable for any incidental or consequential damages, including food loss. Some states do not allow the exclusion or limitation of consequential damages, so the above limitation or exclusion may not apply to you.

The specific warranties expressed above are the ONLY warranties provided by the manufacturer. This warranty gives you specific legal rights, and you may also have other rights that vary from state to state.

WHAT IS NOT COVERED BY THESE WARRANTIES:

1. Conditions and damages resulting from any of the following:
 - a. Improper installation, delivery or maintenance.
 - b. Any repair, modification, alteration or adjustment not authorized by the manufacturer or an authorized servicer.
 - c. Misuse, abuse, accidents or unreasonable use.
 - d. Incorrect electric current, voltage or supply.
 - e. Improper setting of any control.
2. Warranties are void if the original serial numbers have been removed, altered, or cannot be readily determined.
3. Light bulbs.
4. Products purchased for commercial or industrial use.
5. The cost of service or service call to:
 - a. Correct installation errors.
 - b. Instruct the user on the proper use of the product.
 - c. Transport the appliance to the servicer.
6. Consequential or incidental damages sustained by any person as a result of any breach of these warranties. Some states do not allow the exclusion or limitation of consequential or incidental damages, so the above exclusion may not apply.

To purchase accessories or replacement parts not covered by your product warranty:

Please have your model and serial numbers ready and call our parts specialists at 1-877-232-6771 inside U.S.A. from 7 a.m. to 7 p.m. central time Monday through Friday. Outside the U.S.A., contact your local appliance dealer or parts distributor.

IF YOU NEED SERVICE

- Call the dealer from whom your appliance was purchased or call Maytag ServicesSM, Maytag Customer Assistance at 1-800-688-9900, U.S.A. or 1-800-688-2002 Canada to locate an authorized servicer.
- Be sure to retain proof of purchase to verify warranty status. Refer to WARRANTY for further information on owner's responsibilities for warranty service.
- If the dealer or service company cannot resolve the problem, write to Maytag ServicesSM, Attn: CAIR® Center, P.O. Box 2370, Cleveland, TN 37320-2370, or call **1-800-688-9900 U.S.A. or 1-800-688-2002 Canada**. U.S.A. customers using TTY for deaf, hearing impaired or speech impaired, call 1-800-688-2080.

NOTE: When writing or calling about a service problem, please include the following information:

- a. Your name, address and telephone number;
- b. Model number and serial number;
- c. Name and address of your dealer or servicer;
- d. A clear description of the problem you are having;
- e. Proof of purchase (sales receipt).

NOTE: Some Reverse Osmosis home water systems cause low water pressure. Low water pressure can affect the water and ice dispensing system by causing small or hollow ice cubes and slow water flow from the dispenser. Service problems related to the home's Reverse Osmosis water system are not covered by the warranty.



MAYTAG
Performa™

MANUEL DU PROPRIETAIRE



Nous vous félicitons de votre achat d'un réfrigérateur Maytag Performa™! Il est important pour nous que vous soyez totalement satisfait, et nous vous demandons donc de lire ce guide attentivement. Vous y trouverez des instructions qui vous permettront d'utiliser et entretenir convenablement votre nouvel appareil.

Économisez temps et argent. Si quelque chose ne fonctionnait pas correctement, nous vous suggérons de consulter dans cette brochure la section «Fonctionnement». L'information qui y est présentée vous aidera à résoudre quelques problèmes simples avant de faire intervenir un technicien.

Pour toute question, écrivez-nous (communiquez le numéro de modèle et votre numéro de téléphone) ou téléphonez à :

Maytag ServicesSM
Attention : CAIR® Center
P.O. Box 2370
Cleveland, TN 37320-2370
1-800-688-9900 É.-U.
1-800-688-2002 CANADA
(Lundi-vendredi 8 h 00- 20 h 00, HSE)
Site Internet : <http://www.maytag.com>

Table des matières

Importates consignes de sécurité.....	23
Installation	24-28
Éléments du compartiment pour produits frais	29-30
Éléments du compartiment congélateur	31
Caractéristiques du distributeur.....	32-33
Système de filtration	34
Données sur le filtre à eau	35
Conseils et entretien.....	36-38
Bruits normaux.....	39
Fonctionnement	40-41
Garantie.....	43
Manual del propietario.....	44

IMPORTATES CONSIGNES DE SÉCURITÉ

AVIS CONCERNANT LES CONSIGNES DE SÉCURITÉ

Les mises en garde et les consignes de sécurité importantes énoncées dans ce manuel ne couvrent pas toutes les situations susceptibles de se présenter.

Il faut donc faire preuve de bon sens, de prudence et d'attention lors de la mise en service, l'entretien ou la mise en marche du réfrigérateur. En cas de problème difficile à résoudre, toujours communiquer avec le détaillant, le distributeur, le prestataire de service après-vente ou le fabricant.

APPRENEZ À RECONNAÎTRE CES SYMBOLES, MOTS ET ÉTIQUETTES RELATIFS À LA SÉCURITÉ

⚠ DANGER

DANGER — Dangers immédiats qui **RÉSULTERONT** en de graves blessures, voire le décès.

⚠ AVERTISSEMENT

AVERTISSEMENT — Dangers ou pratiques non-sécuritaires qui **POURRAIENT** résulter en de graves blessures, voire le décès.

⚠ ATTENTION

ATTENTION — Dangers ou pratiques non sécuritaires qui **POURRAIENT** résulter en des blessures mineures ou des dégâts matériels.

⚠ DANGER

Pour éviter tout risque de blessure ou de décès, prendre les précautions suivantes :

IMPORTANT : Les risques d'emprisonnement et de suffocation chez les enfants ne sont pas phénomènes du passé. Les vieux réfrigérateurs abandonnés sont encore dangereux, même s'ils sont entreposés pour «quelques jours seulement». Pour se défaire d'un vieux réfrigérateur, lire les instructions ci-dessous afin d'éviter les accidents.

Avant de jeter un vieux réfrigérateur ou congélateur :

- > Démontez les portes.
- > Laissez les tablettes en place pour que les enfants ne puissent pas facilement entrer à l'intérieur.

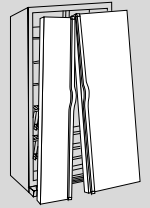

⚠ AVERTISSEMENT

Pour éviter tout risque d'incendie, d'électrocution, de blessures graves ou de décès lors de l'utilisation du réfrigérateur, prendre les précautions suivantes :

1. Lire toutes les consignes avant d'utiliser le réfrigérateur.
2. Respecter tous les codes et règlements locaux.
3. Suivre les consignes de mise à la terre.
4. Demander à un électricien qualifié de vérifier si cet appareil a été correctement mis à la terre.
5. **NE PAS** raccorder à un tuyau d'alimentation en gaz.
6. **NE PAS** raccorder à un tuyau d'eau froide.
7. Le réfrigérateur est conçu pour fonctionner sur une prise séparée de 103 à 126 V, 15 A, 60 cycles. **NE PAS** modifier la fiche du cordon d'alimentation. Si la fiche ne convient pas à la prise de courant, faire installer une prise adéquate par un électricien qualifié.
8. **NE PAS** utiliser d'adaptateur à deux broches, de rallonge ou de barrette de raccordement.
9. **NE PAS** enlever l'étiquette de mise en garde du cordon d'alimentation.
10. **NE PAS** modifier les pièces de commande internes de l'appareil.
11. **NE PAS** réparer ou remplacer toute pièce du réfrigérateur à moins que cela ne soit spécifiquement recommandé dans le manuel du propriétaire ou les consignes de réparation à l'intention de l'utilisateur. **NE PAS** chercher à réparer l'appareil si les consignes ne sont pas comprises ou si cela va au-delà des compétences.
12. Toujours débrancher le réfrigérateur avant de procéder à une réparation. Débrancher le cordon d'alimentation en saisissant la fiche et non le cordon.
13. Installer le réfrigérateur conformément aux consignes de mise en service. Tous les raccordements d'eau, d'électricité et de mise à la terre doivent être conformes aux codes locaux et effectués par du personnel qualifié si nécessaire.
14. Garder le réfrigérateur en bon état de fonctionnement. Lorsqu'il a été échappé ou heurté, le réfrigérateur peut être endommagé ou il peut s'ensuivre une fuite ou un mauvais fonctionnement. En cas de dommages, demander à un technicien qualifié de vérifier l'état du réfrigérateur.
15. Remplacer les cordons d'alimentation usés et/ou les fiches desserrées.
16. Toujours lire et suivre les consignes idéales de rangement du fabricant pour les articles à ranger dans le réfrigérateur.

CONSERVER CES CONSIGNES

INSTALLATION

Ces instructions sont destinées à vous aider à installer correctement votre réfrigérateur.

MESURE DE L'OUVERTURE

Ce réfrigérateur est conçu pour une ouverture de 1,76 m de hauteur pour assurer une ventilation, une mise de niveau et un réglage des portes adéquats.

Dans la mesure de l'espace nécessaire, il faut également prendre en considération le fait que certains modèles exigent un certain dégagement sur toute leur périphérie pour assurer une circulation de l'air suffisante. Une bonne circulation de l'air est la clé d'un fonctionnement optimum sur le plan de la consommation d'électricité. Pour déterminer les dimensions de l'espace nécessaire pour l'appareil, se référer au tableau ci-dessous.

Les revêtements de sol (tapis, carreaux, bois) peuvent diminuer les dimensions de l'ouverture.

Un dégagement supplémentaire peut être obtenu en ayant recours à la méthode présentée dans la section **Mise de Niveau du Réfrigérateur**.

Volume total de l'appareil	Dégagement recommandé		
	Haut	Côtés	Arrière
Moins de 6,5 m ²	s.o.	s.o.	13 mm
Plus de 6,5 m ²	13 mm	s.o.	13 mm

IMPORTANT : Si le réfrigérateur doit être installé dans une enceinte où sa partie supérieure se trouverait complètement recouvert, mesurez la distance entre le plancher et le haut du cache-charnière pour vérifier le bon dégagement.

TRANSPORT DU RÉFRIGÉRATEUR

Suivez ces conseils pour déplacer le réfrigérateur à son emplacement définitif.

- **NE** transportez **JAMAIS** le réfrigérateur sur le côté. S'il n'est pas possible de le mettre à la verticale, posez-le sur l'arrière. Laissez le réfrigérateur à la verticale pendant environ 30 minutes avant de le brancher pour être sûr que l'huile revienne au compresseur. Le branchement immédiat du réfrigérateur pourrait endommager les pièces internes.
- Servez-vous d'un chariot ou diable pour déplacer le réfrigérateur. Faites **TOUJOURS** faire reposer le côté ou sondos, **JAMAIS** de son avant.
- Protégez le fini extérieur du réfrigérateur lors du transport en enveloppant la caisse de couvertures ou en ajoutant du rembourrage entre le réfrigérateur et le diable.
- Assujettissez fermement le réfrigérateur au diable à l'aide de sangles ou de cordons élastiques. Faites passer les sangles par les poignées, si possible. **NE** serrez **PAS** trop. Un serrage excessif pourrait endommager l'extérieur du fini.

CHOIX DU MEILLEUR EMPLACEMENT

Respectez ces consignes lors de la sélection de l'emplacement définitif du réfrigérateur :

- N'installez **PAS** le réfrigérateur près d'un four, radiateur ou d'une autre source de chaleur. Si cela n'est pas possible, protégez-le avec du matériau de l'armoire.
- **NE** l'installez **PAS** dans un endroit où la température descend en dessous de 13 °C (55 °F). À cette température, il pourrait mal fonctionner.
- Suivez les instructions sur la mise d'aplomb fournies dans la section **Mise de Niveau du Réfrigérateur** pour que les portes se ferment correctement.

INSTALLATION, SUITE

RETRAIT DES PORTES ET DES CHARNIÈRES

Certaines installations exigent le retrait des portes avant de déplacer le réfrigérateur à son emplacement final.

⚠ AVERTISSEMENT

Pour éviter des blessures graves, voire le décès, observer les points suivants :

- Débrancher le réfrigérateur avant de démonter les portes. Le rebrancher une fois les portes remontées uniquement.
- Le fil de mise à la terre vert doit être fixé à la charnière supérieure pendant le démontage et le remontage des portes.
- Fixer les panneaux décoratifs (certains modèles) en place à l'aide de ruban adhésif avant de démonter les poignées.

⚠ ATTENTION

Pour éviter d'endommager le produit, voire le décès, observer les points suivants :

- Protéger les planchers en vinyle souple ou autre revêtement de sol avec du carton, un tapis ou autre matériel de protection avant de déplacer le réfrigérateur.
- Ne pas utiliser d'outils électriques lors de la mise de niveau afin de ne pas risquer d'endommager ni briser le boulon de réglage.
- **NE PAS** régler l'appareil à une hauteur inférieure à 1,74 m (charnière et couvre-charnière non compris) car les composants du dessous de l'appareil risqueraient de se trouver endommagés.

1. Retirer la grille et les couvre-charnières inférieurs.

- Ouvrir les deux portes à 180°, ou aussi grand que possible, pour les démonter.

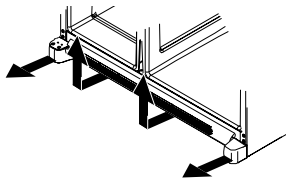

2. Tout en serrant le collier blanc (A) au connecteur bleu (B), tirez la ligne pour l'eau du connecteur.

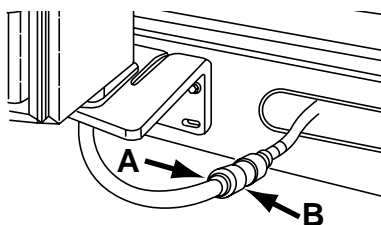

IMPORTANT : Avant d'insérer la ligne pour l'eau dans le connecteur, découpez la tuyauterie à la première ligne disponible sur la tuyauterie.

3. Retirer le couvre-charnière supérieur après avoir enlevé la vis cruciforme.

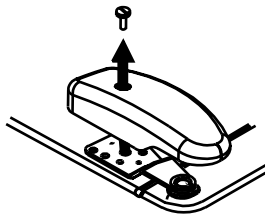

4. Fermer les portes.
5. Dévisser les vis à six pans 5/16 po des charnières supérieures.

Modèles avec distributeur seulement:

- **NE PAS** enlever le fil de mise à la terre vert ou la vis centrale de raccordement du fil.

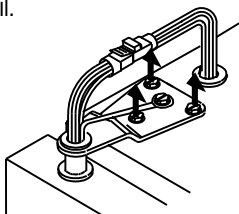

6. **Modèles avec distributeur seulement:** Détacher le harnais de raccordement du fil principal. Détacher le harnais de câblage rouge.

- Détacher le harnais de raccordement du fil principal utiliser un tournevis à lame plate ou un ongle pour appuyer sur le point de jonction entre les deux connecteurs afin de les dégager.

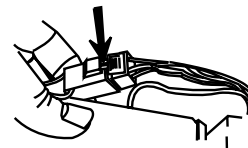

- Détacher le harnais de câblage rouge appuyer sur la patte se trouvant sur le dessous du connecteur pour dégager celui-ci.

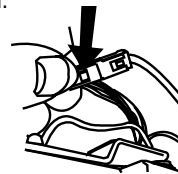

7. Enlever les charnières supérieures en même temps que les portes.

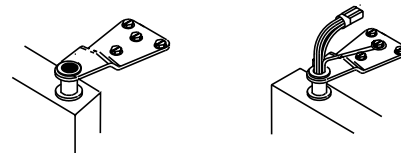

8. Enlever les charnières inférieures avec un tourne-écrou hexagonal de 3/8 po.

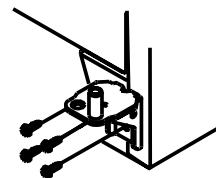

REMONTAGE DES PORTES

- Pour remonter les portes, suivre dans l'ordre inverse les étapes indiquées sous la section **Retrait des Portes et des Charnières**.

IMPORTANT : Avant d'insérer la ligne pour l'eau dans le connecteur, découpez la tuyauterie à la première ligne disponible sur la tuyauterie.

POSE DES POIGNÉES

S'il s'agit d'une pose de poignées initiale, la poignée du compartiment pour produits frais se trouve dans ce compartiment. La garniture de la poignée se trouve dans le sac de documentation.

- Enlever les deux vis à six pans de ¼ po du bas de la porte du congélateur et du réfrigérateur.

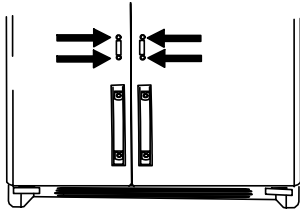

- Aligner les poignées de porte avec les clips de retenue de porte supérieurs et inférieurs et les faire glisser jusqu'à ce que les trous des vis se trouvant au bas des poignées correspondent aux trous des vis de porte.

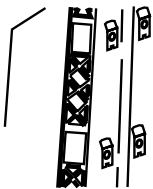

- Insérer les vis retirées à l'étape 1 dans les trous percés à cet effet au bas de la poignée.

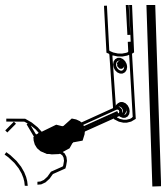

- Emboîter les garnitures sur la partie inférieure des poignées et des dispositifs de retenue du bas de la porte.



RETIREZ LES TRAITEMENTS

Il pourra être nécessaire d'enlever la poignée pour permettre le passage de l'appareil dans un endroit étroit.

- Retirer la partie inférieure des poignées à l'aide d'un très petit tournevis à lame plate.

IMPORTANT : Couvrir la lame du tournevis de ruban-cache pour éviter d'abîmer l'appareil.

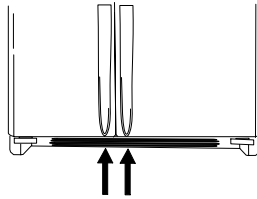

- Retirer les deux vis de la base de la poignée.
- Tirer la poignée vers le haut pour la dégager de l'appareil. Il est possible qu'elle soit difficile à enlever.

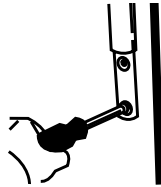

MISE DE NIVEAU DU RÉFRIGÉRATEUR

⚠ ATTENTION

- Pour éviter d'endommager les murs et le plancher, protéger le vinyle souple ou autre type de revêtement de sol avec du carton, un tapis ou autre matériau de protection.
- Ne pas utiliser d'outils électriques lors de la mise de niveau afin de ne pas risquer d'endommager ni briser le boulon de réglage.
- **NE PAS** régler l'appareil à une hauteur inférieure à 1,74 m (charnière et couvre-charnière non compris) car les composants du dessous de l'appareil risqueraient de se trouver endommagés.

MATÉRIEL NÉCESSAIRE:

- Tourne-écrou hexagonal de ½ po
- Niveau
- Retirer la grille et les couvre-charnières inférieurs (voir les indications données précédemment).
- Tourner les deux vis de réglage avant (A) dans le sens horaire pour soulever l'appareil et dans le sens antihoraire pour l'abaisser.

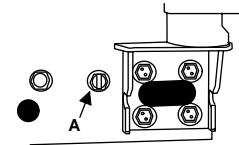

- Tourner les vis de réglage arrière (B) dans le sens horaire pour soulever l'appareil et dans le sens antihoraire pour l'abaisser.

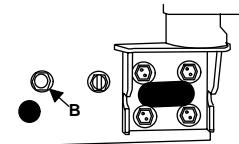

- Vérifier à l'aide du niveau si l'appareil est incliné de 6 mm vers l'arrière afin que la porte ferme correctement.
 - Si l'appareil est aligné et stable, remettre la grille et les couvre-charnières en place.

INSTALLATION, SUITE

- Si l'appareil est bancal, tourner la vis de réglage arrière dans le sens horaire pour relever le coin bancal.
- Si les portes ne sont pas dans l'alignement l'une de l'autre...

- Déterminer laquelle des deux portes doit être relevée.
- Tourner la vis de réglage avant dans le sens horaire pour relever le coin avant de la porte.

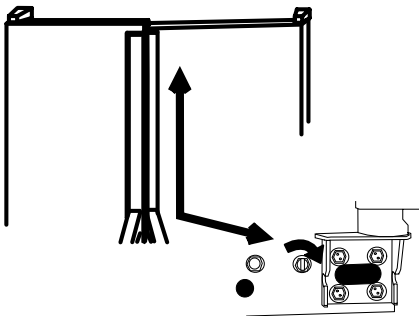

- Si la vis de réglage est vissée à fond dans un sens ou dans l'autre et que les portes ne sont toujours pas de niveau, abaisser la porte opposée en tournant la vis de réglage avant dans le sens antihoraire.

- Vérifier à l'aide du niveau que la porte est bien inclinée de 6 mm vers l'arrière afin que la porte se ferme correctement.
- Si l'appareil est aligné et stable, remettre la grille et les couvre-charnières en place.

RACCORDEMENT À L'ALIMENTATION EN EAU

⚠ AVERTISSEMENT

Pour éviter tout risque d'électrocution, qui pourrait provoquer des blessures graves, voire le décès, débrancher le réfrigérateur avant d'effectuer le raccordement de l'alimentation en eau. Rebrancher l'appareil une fois le raccordement à l'alimentation en eau terminé.

⚠ ATTENTION

Pour éviter tout risque de dégâts matériels, respecter les points suivants :

- Consulter un plombier pour raccorder la tubulure en cuivre à la canalisation d'eau du logement afin d'assurer la conformité aux codes et règlements locaux.
- Vérifier que la pression d'eau à l'électrovanne se situe entre 138 et 689 kPa. Avec un filtre à eau, la pression doit être d'un minimum de 241 kPa.
- **NE PAS** utiliser de vannes à étrier de $\frac{3}{16}$ po ni autoperceuses. Elles réduisent le débit d'eau, se bouchent au fil du temps et peuvent provoquer des fuites lorsqu'on essaie de les réparer.
- Serrer les écrous à la main pour éviter de foirer le filetage. Finir de les serrer à l'aide de pinces et de clés. **NE PAS** trop serrer.
- Attendre 24 heures avant de mettre l'appareil à son emplacement final afin de pouvoir vérifier s'il y a des fuites et de les réparer.

MATÉRIEL NÉCESSAIRE:

- Tubulure en cuivre flexible d'un diamètre extérieur de 6 mm.
- Écrou et manchon en laiton (voir le sac de documentation)
- Robinet d'arrêt (il faudra percer un trou de 6 mm dans la canalisation d'eau pour le fixer en place)
- Clé à molette

REMARQUE : Ajouter 2,5 m à la longueur de tubulure nécessaire pour permettre de créer une boucle de service.

- Créer une boucle de service avec la tubulure en veillant à ne pas la plier.

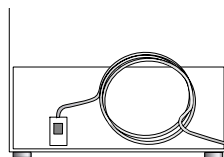

- Enlever le capuchon en plastique de l'orifice d'arrivée d'eau de l'électrovanne.

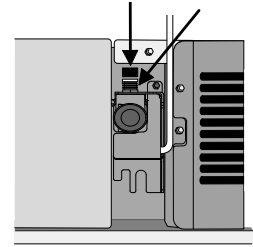

- Mettre l'écrou en laiton et le manchon sur l'extrémité de la tubulure de cuivre tel qu'illustré.

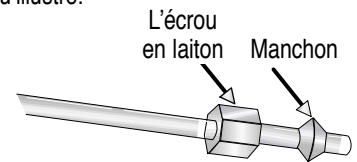

- Insérer l'extrémité de la tubulure en cuivre dans l'orifice d'arrivée d'eau de l'électrovanne. Façonner légèrement la tubulure **SANS PLIER**, de façon à ce que la tubulure aille directement dans l'orifice d'arrivée d'eau.

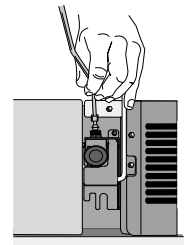

- Glisser l'écrou en laiton sur le manchon et visser l'écrou dans l'orifice d'arrivée d'eau. Serrer l'écrou à la clé. Tirer sur la tubulure pour confirmer qu'elle est solidement en place.

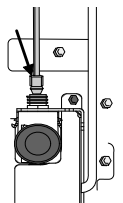

IMPORTANT : **NE PAS** trop serrer sous peine de foirer le filetage

- Localiser le collier destiné à la tubulure et le fixer en place à l'aide d'une vis à six pans de $\frac{1}{4}$ po, tel qu'illustré. Ouvrir l'eau et réparer toute fuite éventuelle.

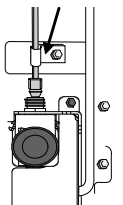

- **Surveiller les raccords pendant 24 heures. Réparer les fuites s'il y a lieu.**

RÉGLAGE DES THERMOSTATS

Ce réfrigérateur est conçu pour fonctionner à une température ambiante de 13° à 43 °C.

RÉGLAGE INITIAL

Localiser le thermostat du réfrigérateur et du congélateur sur la paroi supérieure gauche du réfrigérateur et régler ces deux thermostats sur 4.

IMPORTANT : Ni l'un ni l'autre compartiment ne fonctionne si le thermostat du congélateur est sur OFF (arrêt).

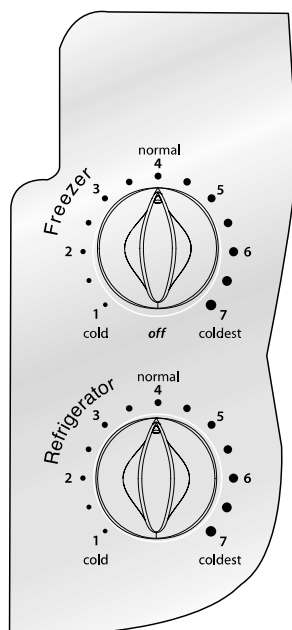

RAJUSTEMENT DES COMMANDES

MATÉRIEL NÉCESSAIRE:

- 2 thermomètres d'une capacité de mesure de -21° à 10 °C
- 2 verres

IMPORTANT : En raison de la conception de l'appareil, toujours commencer le réglage de la température par le compartiment congélateur.

CONGÉLATEUR

- Mettre le thermomètre dans un verre d'huile végétale au milieu du congélateur.
- Laisser la température se stabiliser pendant 24 heures.
- Vérifier si la température du congélateur se situe entre -17 et -16 °C
 - Tourner le thermostat sur le chiffre suivant si la production de froid est insuffisante.
 - Tourner le thermostat sur le chiffre précédent si la production de froid est trop importante.
 - Prévoir 5 à 8 heures avant que le réglage ne prenne effet.
- Répéter les des besoins.

REFRIGERATOR

- Mettre le thermomètre dans un verre d'eau au milieu du réfrigérateur.
- Laisser la température se stabiliser pendant 24 heures.
- Vérifier si la température du réfrigérateur se situe entre 3 et 4 °C.
 - Tourner le thermostat sur le chiffre suivant si la production de froid est insuffisante.
 - Tourner le thermostat sur le chiffre précédent si la production de froid est trop importante.
 - Prévoir 5 à 8 heures avant que le réglage ne prenne effet.
- Répéter les des besoins.

ÉLÉMENTS DU COMPARTIMENT POUR PRODUITS FRAIS

⚠ ATTENTION

Pour éviter tout risque de blessures ou de dégâts matériels, prendre les précautions suivantes :

- Vérifier que la tablette est solidement en place avant d'y mettre de la nourriture.
- Manipuler les tablettes en verre trempé avec prudence car elles peuvent se briser brusquement si elles sont ébréchées, éraflées ou exposées à des changements brusques de température.

CASIER POUR PRODUITS LAITIERS (CERTAINS MODÈLES)

Ce compartiment procure un espace de rangement pratique pour le beurre, les yogourts, le fromage, etc.

Il est réglable et se trouve dans la porte. Il peut être placé à différents endroits de la porte pour mieux l'adapter aux besoins de rangement.

Pour retirer le casier pour produits laitiers et le remettre en place :

- Pour l'enlever, le faire coulisser vers le haut et le retirer.
- Pour le remettre en place, glisser le casier dans le dispositif de retenue de l'habillage intérieur de la porte du dessus et pousser vers le bas jusqu'à ce qu'il bute.

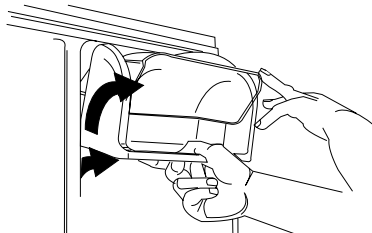

Pour retirer la porte du casier et la remettre en place:

- Pour la retirer, pousser sur les côtés de la porte du casier et l'enlever.
- Pour la remettre en place, glisser les côtés de la porte du casier dans celui-ci jusqu'à ce que les pointes charnières s'enclenchent en place.

BALCONNETS RÉGLABLES

Les balconnets sont réglables pour mieux répondre aux besoins de rangement.

Pour retirer un balconnet et le remettre en place :

- Soulever le balconnet jusqu'à ce qu'il se dégage des dispositifs de retenue de l'habillage intérieur de la porte, puis l'enlever.
- Pour le remettre en place, le glisser dans le dispositif de retenue de l'habillage de la porte du dessus et pousser vers le bas jusqu'à ce qu'il bute.

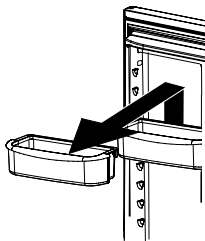

TABLETTES

TABLETTES SCELLÉS (CERTAINS MODÈLES)

Les **Tablettes Scellés** facilitent le nettoyage en retenant les petites quantités de liquide qui pourraient s'écouler.

- Pour retirer la tablette, la soulever et la sortir.
- Pour remettre la tablette en place, procéder à l'inverse.

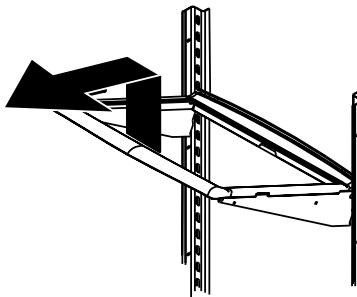

Certains modèles comportent les tablettes peuvent être tirées vers soi pour faciliter le nettoyage et atteindre les articles se trouvant à l'arrière. Pour faciliter son entretien, la tablette en verre peut être enlevée en la tirant à fond vers soi et en la sortant de son encadrement en soulevant.

- Pour retirer la tablette et l'encadrement, voir les explications pour les Tablettes Scellés.

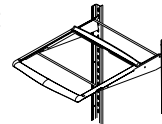

TABLETTE À LÉGUMES

Retrait et installation de la tablette à légumes :

- Soulever les supports des parois et les retirer.
- Pour installer la tablette, l'abaisser dans les supports des parois et la pousser jusqu'à ce qu'elle soit vis-à-vis à la paroi arrière.

BALCONNETS INCLINABLES (CERTAINS MODÈLES)

Le **Balconnet Inclinable** se compose d'un casier et d'un encadrement et procure un espace de rangement pratique et réglable pour les aliments dans la porte. Le balconnet peut être incliné vers l'avant pour faciliter l'accès aux articles et enlevé pour faciliter le nettoyage et le réglage.

Pour retirer le balconnet et le remettre en place :

- Pour retirer le balconnet, l'incliner vers l'avant et l'enlever.
- Pour remettre le balconnet en place, le faire glisser dans son encadrement et le pousser à la verticale.

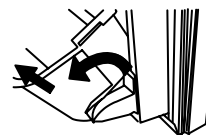

Pour régler l'encadrement du balconnet :

- Retirer le balconnet en suivant les indications ci-dessus.
- Soulever l'encadrement hors du support de la porte et le placer à l'emplacement désiré.

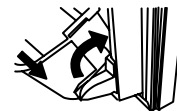

BAC À COLLATIONS (CERTAINS MODÈLES)

Ce bac peut être utilisé pour ranger des aliments ou des fruits et légumes.

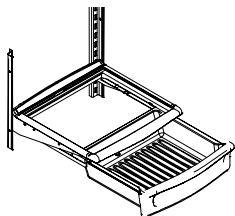

- Pour retirer le tiroir, le tirer à fond vers soi. Incliner le devant du tiroir et l'enlever.
- Pour le remettre en place, procéder à l'inverse.

PLATEAU À CANETTES (CERTAINS MODÈLES)

Ce plateau coulisse du dessous d'une tablette scellées. Il a une capacité de 12 canettes de 35 cl.

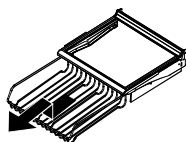

Retirer et installer plateau à canettes:

- Pour enlever le bac, l'ouvrir complètement, relever l'avant et le retirer.
- Pour mettre le bac en place, l'insérer sur les rails et le pousser en place.

TIROIR À LÉGUMES

Le tiroir à légumes garde les aliments frais plus longtemps en leur procurant un environnement comportant un taux d'humidité réglable.

COMMANDES

Les commandes règlent le taux d'humidité du bac à légumes. Utiliser le réglage low (faible) pour les produits non feuillus. Utiliser le réglage high (élevé) pour les légumes feuillus.

RECOMMANDÉ

LOW (faible)

- chou-fleur
- maïs
- courgette
- concombre
- pomme
- orange
- raisins

HIGH (élevé)

- laitue
- épinard
- céleri
- germes
- asperge
- chou
- brocoli
- herbes fraîches

Respecter les consignes suivantes lors du rangement des fruits et légumes dans les tiroirs à humidité contrôlée :

- **NE PAS** laver les fruits et légumes avant de les mettre dans les tiroirs car toute humidité ajoutée dans les tiroirs peut faire en sorte que les fruits et légumes se gâtent plus rapidement.
- **NE PAS** recouvrir les bacs à légumes d'esuie-tout car ceux-ci retiennent l'humidité.
- Suivre attentivement les consignes relatives aux commandes car un réglage inadéquat de celles-ci peut nuire à la qualité des fruits et légumes.

Retrait et installation des tiroirs :

- Pour retirer le tiroir, le tirer vers soi au complet. Incliner le devant du tiroir et le tirer vers soi.
- Pour l'installer, procéder à l'inverse.

TIROIR À VIANDES FROIDES

Le **Système pour Viandes Froides** comprend un tiroir doté d'une commande de température variable qui garde le compartiment plus froid que le réfrigérateur

REMARQUE : L'air froid propulsé vers le système viandes froides peut diminuer la température du réfrigérateur. La commande du réfrigérateur doit alors être réglée.

COMMANDES

Située sur la paroi à la gauche du bac, la commande de température règle la température de l'air dans le tiroir charcuterie. Utiliser le réglage coldest (plus froid) pour les viandes ou la charcuterie.

Retrait et installation des tiroirs :

- Pour retirer le tiroir, le tirer vers soi au complet. Incliner le devant du tiroir et le tirer vers soi.
- Pour l'installer, procéder à l'inverse.

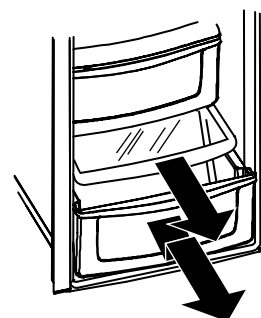

CARACTÉRISTIQUES DU CONGÉLATEUR

CLAYETTES ET PANIERS (STYLE VARIABLE)

Retrait et installation des clayettes :

- Retirer la clayette des attaches murales et la retirer des trous de fixation situés sur le côté gauche.



- Pour l'installer, procéder à l'inverse.

Les paniers peuvent être tirés vers soi pour atteindre les articles se trouvant à l'arrière.

Retrait et installation des paniers :

- Pour retirer un panier, le tirer complètement vers soi. Soulever la poignée avant pour dégager le panier de la crémaillère et le retirer.
- Pour l'installer, procéder à l'inverse.

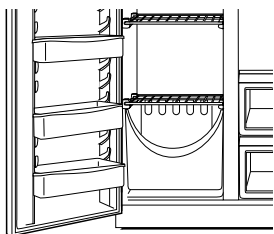

SECTION CHILL (CERTAINS MODÈLES)

La **Section Chill** comprend un espace permettant de ranger les articles qui doivent être refroidis ou congelés rapidement.

- Pour retirer la section chill, la soulever de la crémaillère de la machine à glace et tirer vers soi.

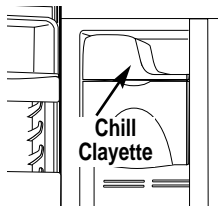

- Procéder à l'inverse pour l'installer.

IMPORTANT : N'installez pas l'étagère de la section chill si le bras de machine à glaçons automatique est en position de la désactivation.

⚠ AVERTISSEMENT

Pour éviter tous risques de blessures, voire de décès, ne pas placer d'articles en verre dans la section chill. Les objets en verre peuvent se fracasser ou exploser lorsqu'ils sont exposés à des températures extrêmement froides.

BALCONNET RANGEMENT

BALCONNETS RÉGLABLES

Les balconnets sont réglables pour mieux répondre aux besoins de rangement.

Pour retirer un balconnet et le remettre en place :

- Soulever le balconnet jusqu'à ce qu'il se dégage des dispositifs de retenue de l'habillage intérieur de la porte, puis l'enlever.

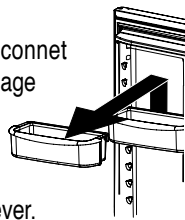

Pour le remettre en place :

- Le glisser dans le dispositif de retenue de l'habillage de la porte du dessus et pousser vers le bas jusqu'à ce qu'il bute.

BALCONNETS FIXES (CERTAINS MODÈLES)

Le **Balconnet Fixe** se trouve dans la partie supérieure de la porte du congélateur.

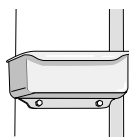

IMPORTANT : Le balconnet fixe n'est pas réglable. S'il est enlevé, l'ampoule du congélateur ne s'éteint pas lorsqu'on ferme la porte.

BAC À GLAÇONS (CERTAINS MODÈLES)

Le **Bac à Glaçons** se trouve sous la machine à glace automatique.

Pour retirer et installer le bac à glaçons :

- Pour retirer le bac, enlever la section chill. Soulever le levier de la machine à glace pour désactiver celle-ci.
- Soulever le devant du bac et le tirer complètement vers soi. Soulever le devant du bac et le retirer.
- Pour installer le bac, le faire glisser dans la crémaillère sous la machine à glace jusqu'à ce que le bac se verrouille en place. Abaisser le levier de la machine à glace pour la mettre en marche et remettre la section chill en place.

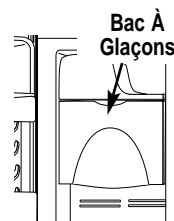

IMPORTANT : Le bac à glaçons doit être verrouillé à l'endroit approprié

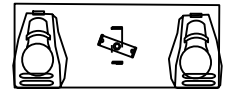

pour s'assurer que les glaçons sont distribués adéquatement. Si la porte du congélateur ne ferme pas, cela signifie que le bac n'est pas à l'endroit approprié. Tourner le furet tel qu'indiqué pour aligner correctement le bac à glaçons avec l'arrière de l'appareil.

⚠ ATTENTION

Pour éviter tous dégâts matériels, respecter les consignes suivantes :

- Ne pas forcer le levier de la machine à glace vers le haut ou le bas.
- Ne rien placer ou ranger dans le bac à glaçons.

MACHINE À GLACE AUTOMATIQUE (CERTAINS MODÈLES)

Cette machine à glace fabrique les glaçons utilisés dans le système de distribution.

Utilisation initiale de la machine à glace

- S'assurer que la machine à glace est en place et que le levier de la machine à glace est abaissé.
- Lorsque la température du compartiment congélateur atteint -18 à -17 °C (0 à 2 °F), la machine à glace commence à se remplir d'eau et se met en marche.
- Il faut environ 24 heures à la machine à glace pour produire des glaçons.
- Jeter tous les glaçons produits dans les 12 premières heures de fonctionnement pour vérifier s'il reste des impuretés dans le système.

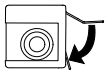

Mode d'emploi

- S'assurer que le bac à glace est bien en place et que le levier est abaissé.
- Lorsque la température du compartiment congélateur atteint -18 à -17 °C (0 à 2 °F), la machine à glace commence à se remplir d'eau et se met en marche. Il faut environ trois heures à la machine à glace pour produire des glaçons.
- Cesser la production de glaçons en soulevant le levier jusqu'à ce qu'un déclic se fasse entendre.
- La machine à glace demeure à la position off (arrêt) jusqu'à ce que le levier soit abaissé.



IMPORTANT : N'installez pas l'étagère de la section chill si le bras de machine à glaçons automatique est en position de la désactivation.

CARACTÉRISTIQUES DU DISTRIBUTEUR (CERTAINS MODELES)

LUMIÈRE DU DISTRIBUTEUR

Une lumière s'allume à proximité du distributeur lorsque celui-ci fournit de l'eau ou de la glace.

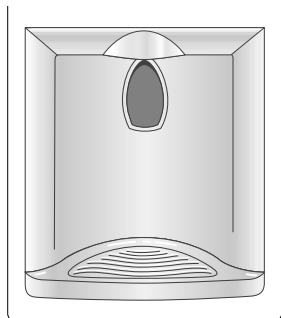

TOUCHE DU DISTRIBUTEUR

La touche du distributeur se trouve à l'arrière de la zone de distribution. Lorsque la touche du distributeur est enfoncée, la sélection effectuée sur le panneau de commande du distributeur sera activée.

FONCTIONNEMENT DU DISTRIBUTEUR D'EAU

⚠ ATTENTION

Pour éviter tout risque de blessures ou de dégâts matériels, respecter les consignes suivantes :

- **NE PAS** mettre les doigts, les mains ou tout objet dans l'ouverture du distributeur.
- **NE PAS** utiliser d'objets pointus pour concasser la glace.
- **NE PAS** faire tomber la glace directement dans un récipient en verre mince, en porcelaine ou en cristal délicat.

REMARQUE :

- Lors de l'utilisation initiale du distributeur d'eau, laisser couler l'eau pendant environ 1 à 2 minutes pour laisser le réservoir d'eau se remplir. Jeter les premiers 10 à 14 récipients d'eau après avoir branché le réfrigérateur à l'alimentation en eau et après de longues périodes de non-utilisation.

Pour utiliser la touche du distributeur :

- Choisir la fonction de distribution d'eau à partir du panneau de commande du distributeur.
- Appuyer un récipient robuste à bec large contre la touche du distributeur.
- Relâcher la touche du distributeur pour arrêter l'écoulement d'eau. Une petite quantité d'eau peut s'écouler dans le plateau du distributeur. Essuyer les grosses éclaboussures.

FONCTIONNEMENT DE LA MACHINE À GLACE

Pour distribuer la glace :

- Sélectionner le mode de glaçons Cubed (en cubes) ou Crushed (broyés) en appuyant sur la panneau de commande du distributeur. Un voyant lumineux vert au-dessus du bouton indique la sélection du mode.
- Appuyer sur la touche du distributeur avec le récipient. Pendant que la machine distribue de la glace concassée, tenir le récipient aussi près que possible de la chute pour réduire les éclaboussures. Le mode de sélection ne peut être modifié pendant que la machine à glace fonctionne.

PLATEAU AMOVIBLE

Le plateau amovible se trouvant au fond de la zone de distribution est conçu pour recueillir les petites éclaboussures et peut être facilement retiré à des fins de nettoyage et de vidange.

IMPORTANT : Le plateau amovible n'est pas un drain. Le plateau peut déborder si l'eau coule de façon continue.

CARACTÉRISTIQUES DU DISTRIBUTEUR (CERTAINS MODELES), SUITE

CONTRÔLEZ LES DISPOSITIFS

REMARQUE: Ces consignes s'appliquent aux commandes à 5 boutons seulement.

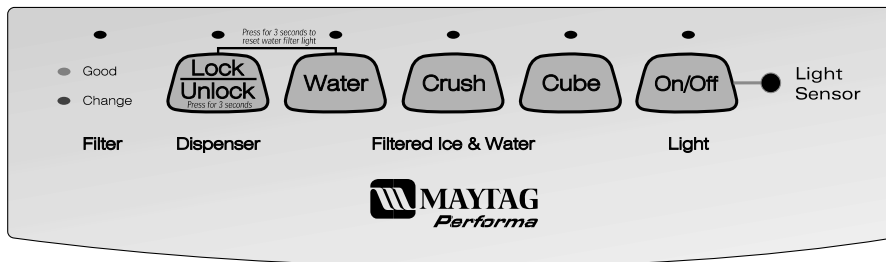

FONCTIONNEMENT DE LA MACHINE À GLACE

Pour distribuer la glace :

- Sélectionner le mode glaçons **CUBE** (en cubes) ou **CRUSH** (broyés) en appuyant sur le panneau de commande du distributeur. Un voyant lumineux vert au-dessus du bouton indique la sélection du mode.



- Appuyer sur la touche du distributeur avec le récipient. Pendant que la machine distribue de la glace concassée, tenir le récipient aussi près que possible de la chute pour réduire les éclaboussures. **Le mode de sélection ne peut être modifié pendant que la machine à glace fonctionne.**

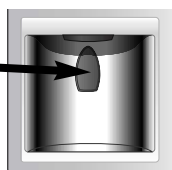

REMARQUE : Si le distributeur fonctionne pendant plus de 3 minutes, un capteur de verrouillage automatique coupera l'alimentation vers le distributeur. Voir la rubrique **Verrouillage du Distributeur** pour de plus amples détails.

VERROUILLAGE DU DISTRIBUTEUR (CERTAINS MODÈLES)



Cette caractéristique empêche l'eau ou la glace d'être distribuée.

Pour verrouiller le distributeur :

- Appuyer sur le bouton **LOCK/UNLOCK** (verrouillage/déverrouillage) et le maintenir enfoncé pendant 3 secondes. Un voyant lumineux vert au-dessus du bouton confirme que le distributeur est verrouillé.

Pour déverrouiller le distributeur :

- Maintenir le bouton **LOCK/UNLOCK** (verrouillage/déverrouillage) enfoncé pendant 3 secondes. Le voyant lumineux vert s'éteindra.

VOYANT LUMINEUX DU STATUT DU FILTRE (CERTAINS MODÈLES)

Le voyant lumineux de l'état du filtre indique à quel moment le filtre à eau doit être remplacé. Une lumière verte indique que le filtre est en bon état. Une lumière rouge indique que le filtre doit être remplacé. Une fois que la lumière tourne au rouge, il faut réinitialiser la fonction pour l'éteindre.

Pour réinitialiser le voyant lumineux :

- Appuyer sur les boutons **LOCK/UNLOCK** (verrouillage/déverrouillage) et **WATER** (eau) simultanément pendant 4 secondes. Le voyant lumineux vert indiquant l'état du filtre clignotera 3 fois lorsque la fonction a été réinitialisée avec succès.

LUMIÈRE AUTOMATIQUE (CERTAINS MODÈLES)

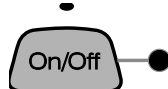

La fonction lumière automatique permet d'activer la lumière du distributeur à demi-intensité lorsque le capteur de **Light Sensor** (luminosité détecte) que l'intensité de la lumière dans la pièce est faible.

Pour activer la fonction :

- Appuyer sur le bouton **ON/OFF** (marche/arrêt) se trouvant sur le panneau de commande. Un voyant lumineux vert au-dessus du bouton s'allume pour indiquer que le capteur est en marche.

Pour désactiver la fonction :

- Appuyer sur le bouton **ON/OFF** (marche/arrêt). Le voyant lumineux vert s'éteindra.

REMARQUE : La lumière du distributeur fonctionnera même si la fonction lumière automatique n'a pas été sélectionnée.

MODE SABBAT (CERTAINS MODÈLES)

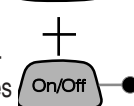

Ce mode sert à désactiver l'alimentation du voyant DEL et des lumières du distributeur tout en permettant aux commandes de demeurer fonctionnelles.

Pour activer le mode sabbat :

- Appuyer simultanément sur les touches **LOCK/UNLOCK** (verrouillage/déverrouillage) et **ON/OFF** (marche/arrêt) les maintenir enfoncées pendant 3 ou 4 secondes. **Après 3 ou 4 secondes, les lumières du distributeur et le voyant DEL s'éteignent. La lumière du distributeur ne s'allumera pas pendant la distribution lorsque ce mode est activé.**

Pour désactiver le mode sabbat:

- Appuyer simultanément sur les touches **LOCK/UNLOCK** (verrouillage/déverrouillage) et **ON/OFF** (marche/arrêt) et les maintenir enfoncées pendant 3 ou 4 secondes. Après 3 ou 4 secondes, les lumières du distributeur et le voyant DEL s'allumeront.

REMARQUE : Dans l'éventualité où le courant serait interrompu lorsque l'appareil est en mode sabbat, la commande demeurera en mode sabbat lorsque le courant sera rétabli.

SYSTÈME DE FILTRATION (CERTAINS MODÈLES)

DÉMONTAGE ET POSE DU FILTRE À EAU

⚠ AVERTISSEMENT

Pour éviter toute maladie grave, voire le décès, ne pas utiliser l'appareil dans un endroit où la qualité de l'eau est douteuse sans l'avoir désinfectée correctement, que ce soit en amont ou en aval du filtre.

⚠ ATTENTION

- La cartouche de dérivation **NE** filtre **PAS** l'eau. S'assurer de posséder une cartouche de rechange à portée de main lorsque le filtre doit être changé.
- Si le système de filtration d'eau a gelé, remplacer la cartouche du filtre.
- Si le système n'a pas été utilisé pendant plusieurs mois et que l'eau présente une odeur ou un goût désagréable, évacuer le système en faisant couler 2 à 3 verres d'eau. Si le goût ou l'odeur désagréable persiste, changer la cartouche du filtre.

MISE EN SERVICE INITIALE DU FILTRE À EAU

- Enlever le capuchon de dérivation bleu et le conserver pour usage ultérieur.

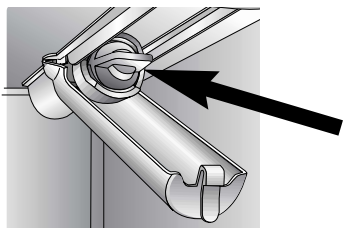

- Enlever l'étiquette de scellage de l'extrémité du filtre et l'insérer dans la tête du filtre.

- Faire tourner doucement dans le sens horaire jusqu'à ce que le filtre arrête et enclencher le couvercle du filtre pour le fermer.

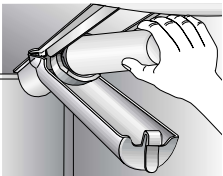

- Réduire les éclaboussures en éliminant l'air du système. Faire couler l'eau sans arrêt dans le distributeur pendant 2 minutes jusqu'à ce qu'elle coule de façon stable.

- Il pourra falloir faire couler l'eau plus longtemps si l'alimentation en eau est de piètre qualité.

REMPACEMENT DU FILTRE À EAU

IMPORTANT : L'air qui demeure coincé dans le système peut déloger la cartouche et faire gicler l'eau. Agir avec prudence au moment du démontage.

- Tourner le filtre dans le sens antihoraire jusqu'à ce qu'il se dégage de la tête du filtre.
- Faire écouler l'eau du filtre dans l'évier et mettre au rebut.
- Essuyer l'excédent d'eau dans le couvercle du filtre.
- Enlever l'étiquette de scellage de l'extrémité du filtre et l'insérer dans la tête du filtre.
- Faire tourner doucement dans le sens horaire jusqu'à ce que le filtre arrête et enclencher le couvercle du filtre pour le fermer.

- Réduire les éclaboussures en éliminant l'air du système. Faire couler l'eau sans arrêt dans le distributeur pendant 2 minutes jusqu'à ce qu'elle coule de façon stable.

- Il pourra falloir faire couler l'eau plus longtemps si l'alimentation en eau est de piètre qualité.

QUAND LE FILTRE DOIT-IL ÊTRE CHANGÉ ?

Le filtre doit être changé environ tous les 6 mois.

IMPORTANT : Le type d'eau et sa consommation déterminent la durée de vie de la cartouche du filtre à eau. Si une grande quantité d'eau est utilisée, ou si l'eau est de piètre qualité, il pourra falloir changer la cartouche plus souvent.

COMMENT SE PROCURE-T-ON UNE CARTOUCHE DE RECHANGE ?

Les cartouches de rechange du filtre à eau (modèle OWF51 n° 12589210) sont disponibles auprès des détaillants et prestataires de service après-vente Maytag ServicesSM, Maytag Customer Assistance, U.S.: 1-877-232-6771.

COMMENT FAIT-ON COULER L'EAU DANS LE SYSTÈME ? OÙ EST L'EAU ?

Lors de la première utilisation, prévoir 1 à 2 minutes pour que le réservoir interne se remplisse d'eau avant de pouvoir faire couler l'eau.

QU'ARRIVE-T-IL SI LE SYSTÈME DE FILTRATION D'EAU N'EST PAS UTILISÉ ?

Le distributeur peut être utilisé sans la cartouche de filtration d'eau. Il faut alors remplacer le filtre par le capuchon de dérivation bleu.

DONNÉES SUR LE FILTRE À EAU (CERTAINS MODÈLES)

FICHE TECHNIQUE ET DONNÉES DE RENDEMENT DU SYSTÈME DE FILTRATION D'EAU DU RÉFRIGÉRATEUR MODÈLE OWF51

Fiche technique

Débit d'eau (Maximum)	2,83 l/m (0,75 GPM)
Durée de vie OWF50-NI300 (maximum)	1 135 litres (300 gallons)
Durée de vie OWF50-WI500 (maximum)	1 892 litres (500 gallons)
Température maximum de fonctionnement	38 °C (100 °F)
Température minimum de fonctionnement	1 °C (33 °F)
Pression minimum exigée	138 kPa (35 lb/po ²)
Pression maximum de fonctionnement	827 kPa (120 lb/po ²)

DONNÉES DE RENDEMENT*

Substance	Débit d'arrivée deau	Moyenne de débit de sortie	% de réduct-ion moyen	Sortie d'eau maximum	Niveau d'action maximum	pH d'arrivée
Plomb	0.15 mg/L +/- 10%	0.001 mg/L	99.33%	0.001 mg/L	0.010 mg/L	6.5
Plomb	0.15 mg/L +/- 10%	0.002 mg/L	98.66%	0.003 mg/L	0.010 mg/L	8.5
Spores	Minimum 50,000/L	1count/mL	99.99%	3 count/mL	> 99.95%	NA
Turbidité	11+/-1 NTU	0.12 NTU	98.98%	0.18 NTU	0.5 NTU	NA
Lindane	0.002 mg/L +/- 10%	0.00005 mg/L	97.62%	0.00005 mg/L	0.00002 mg/L	NA
Atrazine	0.009 mg/L +/- 10%	0.0002 mg/L	97.93%	0.0006 mg/L	0.003 mg/L	NA
Chlore	2.0 mg/L +/- 10%	0.09 mg/L	95.26%	0.17 mg/L	≥75%	NA
Particule**	at least 10,000 particles/mL	900 count/mL	99.68%	2400 count/mL	≥85%	NA
2,4-D	0.210 mg/L +/- 10%	45.45 ug/L	84.42%	100 ug/L	0.0017 mg/L	NA
Amiante	10 ¹ -10 ⁶ fibers; fibers >10 micrometers in length	0.16 MFL/mL	99.96%	0.16 MFL/mL	99%	NA

* Tests effectués à un débit de 0,75 GPM (2,83 L/min.) et une pression maximale de 120 lb/po² (827 kPa) dans des conditions normales de laboratoire, par contre, la performance actuelle peut varier. Performance d'allusion à la santé testée et certifiée par NSF International.

** Intervalle de classement granulométrique du test. Les particules utilisées étaient de 0,5-1 microns.

État de la Californie
Ministère des services de santé
Dispositif de traitement de l'eau
Numéro de certificat
01 - 1486

Initiale soumission: 21 septembre 2001
Révisé: 21 Mars 2002

Désignation de modèle/ de la marque de commerce	Éléments de rechange	Capacité nominale
WF50-WI500	WF50	500 gal (1,892.5 litre)
WF50-NI300	WF50	300 gal (1,135.5 litre)
WF50-KWI500	46 9005	500 gal (1,892.5 litre)
WF50-KNI300	46 9005	300 gal (1,135.5 litre)
OWF50-WI500	OWF51	500 gal (1,892.5 litre)
OWF50-NI300	OWF51	300 gal (1,135.5 litre)

Fabricant: PentaPure Incorporated

Le(s) dispositif(s) de traitement de l'eau énuméré(s) sur ce certificat répondent aux normes d'essai de l'article 116830 du Code de la santé et de la sécurité:

Contaminants microbiologiques et turbidité
Kytes

Contaminants inorganiques/radiologiques
Amiante
Plomb

Contaminantes organiques
Atrazine
Lindane



Testé et certifié par NSF international contre les normes 42 et 53 d'cansi/nsf dans les modèles OWF50-WI500 et OWF50-NI300 pour la réduction de:

Numéro Standard 42: Goût Esthétique
Réduction de Chlore
Dispositif Mécanique De Filtration
Classe 1 De Réduction De Particulate

Numéro Standard 53: Effets De Santé
Dispositif Chimique De Réduction
Plomb, atrazine, lindane et 2,4-D réduction
Dispositif Mécanique De Filtration
Réduction de kyste, de turbidité, et d'amiante



1000 Apollo Road
Eagan, Minnesota U.S.A.
EPA EST #35917-MN-1

Débit d'utilisation nominal: 0.75

CONDITIONS GÉNÉRALES D'UTILISATION :

Lire les données de rendement et comparer la capacité de cet appareil à vos besoins actuels en matière de traitement d'eau.

NE PAS utiliser ce produit où l'eau est microbiologiquement dangereuse ou de qualité inconnue sans désinfection adéquate avant ou après le système. Un système homologué pour la réduction de spore peut être utilisé pour désinfecter l'eau contenant des spores.

Utilisez seulement avec l'coffre d'eau froid. Vérifiez la conformité avec l'état et les lois et les règlements locaux.

Le système de filtration d'eau rétractable utilise une cartouche de rechange OWF51. Le remplacement opportun d'une cartouche de filtre est essentiel au bon fonctionnement du système de filtration. Prière de consulter la rubrique applicable dans le manuel du propriétaire pour apprendre le fonctionnement, l'entretien et le dépannage du système.

Éléments du remplacement: OWF51

Des tests ont été effectués sur cet appareil en vertu des normes ANSI/NSF 42 et 53 relativement à la réduction des substances énumérées ci-dessous. La concentration des substances indiquées dans l'eau entrant dans le système a été réduite à une concentration moindre ou égale à la limite permise dans l'eau quittant le système, tel que spécifié par ANSI/NSF 42 et 53.

CONSEILS ET ENTRETIEN

⚠ AVERTISSEMENT

Pour éviter tout risque d'électrocution susceptible de causer des blessures graves voire le décès, débrancher le réfrigérateur avant le nettoyage. Une fois le nettoyage terminé, débrancher l'appareil.

⚠ ATTENTION

Pour éviter tout risque de blessures ou de dégâts matériels :

- Lire et suivre les consignes du fabricant relativement à tous les produits de nettoyage.
- **NE PAS** placer de casiers, de tablettes ou d'accessoires dans le lave-vaisselle car ils pourraient craquer ou se déformer.

ZONE	À PROSCRIRE	UTILISER
Portes et extérieur texturés Intérieur de l'appareil	<ul style="list-style-type: none"> ➤ Produits de nettoyage abrasifs ➤ Ammoniaque ➤ Javellisant ➤ Détergents ou solvants concentrés ➤ Tampons à récurer en métal ou en plastique texturé 	<ul style="list-style-type: none"> ➤ Utiliser 4 c. à table (60 ml) de bicarbonate de soude dissout dans un litre (1 pinte) d'eau chaude savonneuse. ➤ Rincer les surfaces avec de l'eau chaude propre et sécher immédiatement pour éviter les taches d'eau.
Portes et extérieur en acier inoxydable IMPORTANT: Les dommages causés au fini en acier inoxydable en raison d'un usage inadéquat de produits de nettoyage ou de produits non recommandés ne sont pas couverts par la garantie.	<ul style="list-style-type: none"> ➤ Produits de nettoyage abrasifs ➤ Ammoniaque ➤ Javellisant ➤ Détergents ou solvants concentrés ➤ Tampons à récurer en métal ou en plastique texturé ➤ Produit à base de vinaigre ➤ Produits de nettoyage à base de citron 	<ul style="list-style-type: none"> ➤ Utiliser de l'eau chaude savonneuse et un linge doux et propre, ou une éponge. ➤ Rincer les surfaces avec de l'eau chaude propre et sécher immédiatement pour éviter les taches d'eau. ➤ Après le nettoyage, rincer et sécher. Pour restituer le lustre et enlever les stries, vaporiser. Stainless Steel Magic Spray* (n° 20000008).
Commandes du distributeur	<ul style="list-style-type: none"> ➤ Produits de nettoyage abrasifs ➤ Tampons à récurer en métal ou en plastique texturé 	
Bobine du condensateur <i>Retirer la grille pour y accéder</i>		<ul style="list-style-type: none"> ➤ Utiliser un embout de tuyau d'aspirateur.
Grille de sortie du ventilateur de condensateur <i>Voir l'arrière du réfrigérateur</i>		<ul style="list-style-type: none"> ➤ Utiliser un embout de tuyau d'aspirateur avec une brosse.
Accessoires Clayetes, casiers, tiroirs, etc.	<ul style="list-style-type: none"> ➤ Lave-vaisselle 	<ul style="list-style-type: none"> ➤ Suivre les consignes de retrait et d'installation de la rubrique appropriée. ➤ Laisser les articles s'adapter à la température ambiante. ➤ Diluer un détergent doux dans l'eau et utiliser un linge doux et propre ou une éponge pour le nettoyage. ➤ Utiliser une brosse à poils en plastique pour rejoindre les fentes. ➤ Rincer les surfaces avec de l'eau chaude et propre. ➤ Sécher le verre et les articles transparents pour éviter les taches d'eau.

* Le décapant est disponible pour l'ordre par votre fabricant.

Veuillez entrer en contact avec eux, en utilisant l'information sur la couverture du manuel de l'utilisateur.

COMMENT SUPPRIMER UNE ODEUR DANS LE RÉFRIGÉRATEUR ?

- Enlever toute la nourriture.
- Débrancher le réfrigérateur.
- Nettoyer les éléments suivants selon les consignes énoncées sous la rubrique Comment nettoyer l'appareil :
 - Parois, plancher et plafond de l'intérieur de l'appareil.
 - Tiroirs, clayettes et joints d'étanchéité selon les consignes énoncées sous cette rubrique.
- Porter une attention particulière pour nettoyer toutes les fentes en complétant les étapes suivantes :
 - Diluer un détergent doux dans l'eau et brosser les fentes avec une brosse à poils en plastique.
 - Laisser reposer pendant 5 minutes.
 - Rincer les surfaces avec de l'eau chaude. Sécher les surfaces avec un linge doux et propre.

- Laver et sécher toutes les bouteilles, récipients et jarres. Jeter tous les articles périmés ou gâtés.
- Emballer ou ranger tous les aliments ayant une odeur dans des récipients scellés hermétiquement pour empêcher les odeurs de se dégager.
- Brancher le réfrigérateur et remettre la nourriture dans celui-ci.
- Après 24 heures, vérifier si l'odeur a été supprimée.

Si l'odeur persiste...

- Retirer les tiroirs et les placer sur la tablette supérieure du réfrigérateur.
- Recouvrir le réfrigérateur et le congélateur, dont les portes, de papier journal noir et blanc chiffonné.
- Placer des briquettes de charbon sur le journal dans le réfrigérateur et le congélateur.
- Fermer les portes et attendre 24 à 48 heures.

COMMENT UTILISER L'ÉNERGIE AU MAXIMUM

- Éviter de trop remplir les tablettes du réfrigérateur car cela réduit l'efficacité de la circulation d'air autour de la nourriture et empêche le réfrigérateur de fonctionner plus longtemps.
- Éviter d'ajouter trop de nourriture chaude à la fois car cela surcharge les compartiments et réduit le taux de refroidissement.
- Ne pas utiliser de papier d'aluminium, de papier ciré ou d'essuie-tout pour recouvrir les tablettes car cela diminue la circulation d'air et empêche l'appareil de fonctionner efficacement.
- Un congélateur rempli au deux tiers est plus efficace.
- Installer le réfrigérateur dans le coin le plus frais de la pièce. Éviter les zones ensoleillées, les conduits de chauffage ou tout autre appareil de chauffage. Si cela est impossible, isoler l'extérieur en utilisant une section de matériel ou en ajoutant une couche supplémentaire d'isolant.
- Consulter le manuel du propriétaire pour savoir à quelle température régler les commandes.
- Nettoyer les joints d'étanchéité de porte tous les trois mois conformément aux consignes de nettoyage du manuel du propriétaire car cela permet de s'assurer que la porte ferme hermétiquement et que l'appareil fonctionne efficacement.
- Prendre le temps de ranger les articles dans le réfrigérateur pour ne pas laisser la porte ouverte trop longtemps.
- S'assurer que les portes ferment bien en mettant l'appareil de niveau tel que décrit dans le manuel du propriétaire.
- Nettoyer les bobines du condensateur tel qu'indiqué dans le manuel du propriétaire tous les trois mois car cela permettra d'améliorer le rendement de l'appareil et d'économiser de l'énergie.

REPLACER LES AMPOULES ÉLECTRIQUES

⚠ ATTENTION

Pour éviter tout risque d'électrocution, de blessures graves voire de décès, débrancher l'alimentation du réfrigérateur avant de remplacer l'ampoule. Après avoir remis l'ampoule en place, rebrancher l'appareil.

⚠ ATTENTION

Pour éviter le risque de blessures ou de dégâts matériels, procéder comme suit:

- Laisser l'ampoule refroidir.
- Porter des gants lors du remplacement de l'ampoule.

PARTIE SUPÉRIEURE DU RÉFRIGÉRATEUR

- Repérer les espaces pour les doigts de chaque côté du couvre-ampoule. Insérer les doigts et appuyer de chaque côté du couvre-ampoule. Tirer le couvre-ampoule vers le bas et le retirer.

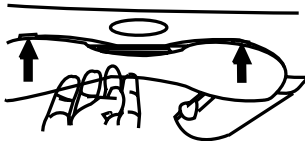

- Retirer les ampoules électriques.
- Les remplacer par des ampoules **d'une intensité maximum de 40 watts**.
- Remettre le couvercle en place en insérant les attaches avant du couvercle dans les trous situés directement à l'avant de l'espace prévu pour les ampoules.
- Cassez dans l'endroit l'arrière de la couverture.

PARTIE INFÉRIEURE DU RÉFRIGÉRATEUR

Si le réfrigérateur n'a pas un distributeur pour la glace et l'eau, cette lumière est également située dans la section de congélateur.

REMARQUE : Avant de retirer la couverture de lumière de congélateur, retirez tout le rayonnement environnant en utilisant des instructions dans la section de Dispositifs de Congélateur.

- Pincer les attaches inférieures (A) du couvre-ampoule et les tirer vers soi.
- Retirer l'ampoule électrique.
- La remplacer par une ampoule **d'une intensité maximum de 40 watts**.
- Insérer les attaches supérieures (B) du couvre-ampoule dans la cuve intérieure du réfrigérateur et enclencher la partie inférieure dans l'espace prévu pour l'ampoule.

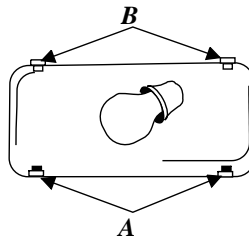

CONGÉLATEUR DU MODÈLE AVEC DISTRIBUTEUR

(MODÈLES AVEC DISTRIBUTEUR SEULEMENT)

- Retirer le bac à glace en soulevant le devant du bac et en le tirant.
- Retirer le couvre-ampoule en pinçant l'attache supérieure (A) et en tirant le couvre-ampoule hors de la cuve intérieure.
- Retirer l'ampoule. La remplacer par une ampoule **d'une intensité maximum de 40 watts**.
- Insérer l'attache inférieure (B) du couvre-ampoule dans la cuve intérieure et enclencher la partie supérieure dans l'espace prévu pour l'ampoule.
- Remettre le bac à glace en place en le faisant glisser jusqu'à ce qu'il se verrouille.

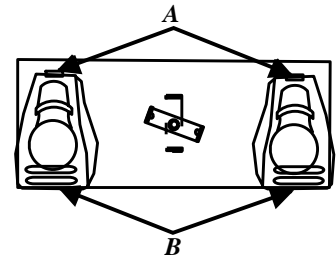

DISTRIBUTEUR

- Repérer l'ampoule à l'intérieur du rebord supérieur de la structure du distributeur. La dévisser pour l'enlever.
- La remplacer par une ampoule de 7 W, 120 V.

BRUITS NORMAUX

Les réfrigérateurs modernes comportent de nouvelles caractéristiques et utilisent mieux l'énergie. La mousse isolante permet d'économiser de l'énergie et ses capacités isolantes sont excellentes, cependant, la mousse isolante n'absorbe pas les sons. Il en résulte donc que certains sons ne semblent pas familiers. Avec le temps, ils le deviendront. Prière de lire ce qui suit avant d'appeler le service de dépannage.

TYPE	CAUSE POSSIBLE	SOLUTION
Clic	➤ La commande du congélateur (A) émet un clic lorsque le compresseur s'arrête ou se met en marche.	➤ Fonctionnement normal
	➤ La minuterie du dégivreur (B) émet le son d'une horloge électrique et s'enclenche et se désenclenche du cycle de dégivrage.	➤ Fonctionnement normal
L'air est propulsé	➤ Le ventilateur du congélateur (C) et le ventilateur du condensateur (D) émettent ce bruit pendant le fonctionnement.	➤ Fonctionnement normal
Bouillonnement ou gargouillement	➤ Le réfrigérant de l'évaporateur (E) et de l'échangeur de chaleur (F) émet ce bruit lorsqu'il s'écoule.	➤ Fonctionnement normal
Bruit sourd	➤ Les glaçons tombent de la machine à glace (certains modèles) dans le seau à glaçons (G).	➤ Fonctionnement normal
	➤ La chute du distributeur de glace (H) se ferme.	➤ Fonctionnement normal
Vibration	➤ Le compresseur (I) émet un bruit de pulsation pendant le fonctionnement.	➤ Fonctionnement normal
	➤ Le réfrigérateur n'est pas de niveau.	➤ Voir les consignes d'installation pour savoir comment mettre l'appareil de niveau.
Bourdonnement	➤ Le raccord du robinet de la machine à glace (J) (certains modèles) émet un bourdonnement lorsque la machine à glace se remplit d'eau.	➤ Fonctionnement normal
Murmure	➤ La machine à glace (K) est à la position «on» sans le raccord d'eau.	➤ Pour arrêter ce bruit, soulever le levier à la position «off». Arrêter le bruit en soulevant le levier de la machine à glace à la position «off» (arrêt). Voir la rubrique Machine à glace automatique dans le manuel du propriétaire.
	➤ Le furet (L) (certains modèles) émet un murmure lorsqu'il agite la glace durant la distribution.	➤ Fonctionnement normal
	➤ Le compresseur (I) émet un murmure pendant le fonctionnement.	➤ Fonctionnement normal
	➤ La soupape du solénoïde (M) fait fonctionner la porte de la chute.	➤ Fonctionnement normal

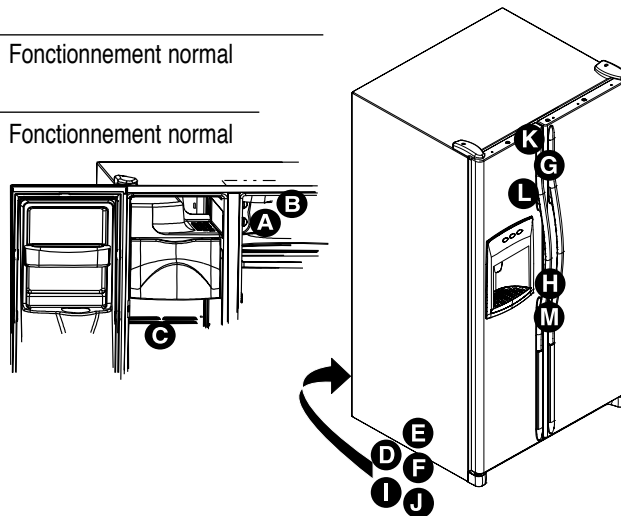

FONTIONNEMENT

Prière de lire ce qui suit avant d'appeler le service de dépannage.

TYPE	CAUSE POSSIBLE	SOLUTION	
La commande du congélateur et les lumières fonctionnent, mais les compresseurs ne fonctionnent pas	Le réfrigérateur est en mode de dégivrage.	Fonctionnement normal. Attendre 40 minutes que le réfrigérateur se remette en marche.	
La température du système viandes froids/légumes est trop chaude	Les commandes sont réglées à une température trop basse.	Voir la rubrique traitant du système viandes froides pour savoir comment régler les commandes.	
	Les commandes du congélateur sont réglées à une température trop basse.	Voir la rubrique sur les commandes dans le manuel du propriétaire pour savoir comment régler les commandes.	
	Le tiroir est mal placé.	Voir la rubrique traitant du système viandes froides pour vérifier la position du tiroir.	
Le réfrigérateur ne fonctionne pas	Le réfrigérateur n'est pas branché.	Brancher l'appareil.	
	La commande du congélateur n'est pas à «on».	Voir la rubrique sur les commandes dans le manuel du propriétaire.	
	Le fusible a sauté ou le disjoncteur doit être réenclenché.	Remplacer les fusibles qui ont sauté. Vérifier les disjoncteurs et les réinitialiser si nécessaire.	
	Panne de courant.	Appeler la compagnie local d'électricité pour signaler la panne.	
Le réfrigérateur ne fonctionne toujours pas	L'appareil fonctionne mal.	Débrancher le réfrigérateur. Transférer la nourriture dans un autre réfrigérateur ou placer de la neige carbonique dans le congélateur pour conserver la nourriture. La garantie ne couvre pas la perte de nourriture. Appeler le service après-vente.	
La nourriture est trop froide	Les bobines du condensateur sont sales.	Nettoyer conformément aux consignes de nettoyage présentées dans le manuel du propriétaire.	
	Les commandes du réfrigérateur ou du congélateur sont réglées à une température trop froide.	Voir la rubrique sur les commandes dans le manuel du propriétaire pour savoir comment régler les commandes.	
La nourriture semble trop chaude.	La porte ne ferme pas correctement.	Le réfrigérateur n'est pas de niveau. Voir les consignes d'installation pour apprendre comment mettre l'appareil de niveau. Vérifier si les joints d'étanchéité sont hermétiques. Si nécessaire, nettoyer conformément aux consignes de nettoyage énoncées dans le manuel du propriétaire. Vérifier s'il existe des obstructions internes qui empêchent la porte de fermer correctement (c.-à-d. des tiroirs ou des seaux à glace mal fermés, des récipients mal rangés ou de trop grande dimension, etc.)	
	Les commandes doivent être réglées.	Voir la rubrique des commandes dans le manuel du propriétaire pour apprendre comment régler les commandes.	
	Les bobines du condensateur sont sales.	Nettoyer conformément aux consignes de nettoyage énoncées dans le manuel du propriétaire.	
	La grille d'aération arrière est obstruée.	Vérifier la position des articles dans le réfrigérateur pour s'assurer que la grille n'est pas obstruée. La grille d'aération arrière se trouve derrière les bacs à légumes.	
	La porte a été ouverte fréquemment ou longtemps.	Ouvrir la porte moins longtemps. Ranger la nourriture de façon efficace pour garder la porte ouverte le moins longtemps possible. Laisser l'environnement intérieur s'adapter pendant que la porte a été ouverte.	
	De la nourriture a récemment été ajoutée.	Laisser la nourriture récemment ajoutée atteindre la température du réfrigérateur ou du congélateur.	
	Une odeur se dégage du réfrigérateur	L'intérieur est sale ou la nourriture dégage une odeur.	Voir la rubrique Suppression des odeurs dans le manuel du propriétaire.
	Des gouttelettes d'eau se forment à l'extérieur du réfrigérateur	Vérifier si les joints d'étanchéité sont hermétiques.	Si nécessaire, nettoyer conformément aux consignes de nettoyage énoncées dans le manuel du propriétaire.
Le taux d'humidité est élevé.		Ceci est normal lorsqu'il fait très humide.	
Les commandes doivent être réglées.		Voir la rubrique des commandes dans le manuel du propriétaire pour apprendre comment régler les commandes.	
Des gouttelettes d'eau se forment à l'intérieur du réfrigérateur	Le taux d'humidité est élevé ou la porte a été ouverte fréquemment.	Voir la rubrique des commandes dans le manuel du propriétaire pour apprendre comment régler les commandes.	
	Vérifier si les joints d'étanchéité sont hermétiques.	Ouvrir la porte moins longtemps. Ranger la nourriture de façon efficace pour garder la porte ouverte le moins longtemps possible. Si nécessaire, nettoyer conformément aux consignes de nettoyage énoncées dans le manuel du propriétaire.	
Le réfrigérateur ou la machine à glace émet des sons non familiers ou trop bruyants	Ceci est normal.	Voir la rubrique Dépannage dans le manuel du propriétaire.	
	Le réfrigérateur n'est pas de niveau.	Voir les consignes d'installation pour apprendre comment mettre l'appareil de niveau.	
Le système viandes froides/légumes et/ou les bacs à légumes ne ferment pas librement.	Le contenu du tiroir ou la position des articles dans le compartiment voisin obstrue peut-être le tiroir.	Replacer les articles et les récipients pour éviter toute interférence avec les tiroirs.	
	Le tiroir n'est pas bien placé.	Voir la rubrique Système viandes froides/légumes et/ou Bacs à légumes pour apprendre comment placer le tiroir.	
	Le réfrigérateur n'est pas de niveau.	Voir les consignes d'installation pour apprendre comment mettre l'appareil de niveau.	
	Les fentes du tiroir sont sales ou doivent être traitées.	Nettoyer les fentes du tiroir avec de l'eau chaude savonneuse. Bien rincer et sécher. Appliquer une mince couche de vaseline sur les fentes du tiroir.	

TYPE	CAUSE POSSIBLE	SOLUTION
Le réfrigérateur se met en marche trop fréquemment.	Les portes ont été ouvertes souvent ou pendant longtemps.	Ouvrir la porte moins longtemps. Ranger la nourriture de façon efficace pour garder la porte ouverte le moins longtemps possible. Laisser l'environnement intérieur s'adapter pendant que la porte a été ouverte.
	L'humidité ou la chaleur est élevée dans la pièce.	Ceci est normal.
	De la nourriture a récemment été ajoutée.	Laisser la nourriture récemment ajoutée atteindre la température du réfrigérateur ou du congélateur.
	L'appareil est exposé à la chaleur de l'environnement ou des appareils à proximité.	Évaluer l'environnement de l'appareil. Déplacer l'appareil pour qu'il fonctionne de façon plus efficace.
	Les bobines du condenseur sont sales.	Nettoyer conformément aux consignes nettoyage énoncées dans le manuel du propriétaire.
	Les commandes doivent être réglées.	Voir la rubrique des commandes dans le manuel du propriétaire pour apprendre comment régler les commandes.
	La porte ne ferme pas correctement.	Le réfrigérateur n'est pas de niveau. Voir les consignes d'installation pour apprendre comment mettre l'appareil de niveau. Vérifier s'il existe des obstructions internes qui empêchent la porte de fermer correctement (c.-à-d. des tiroirs ou des seaux à glace mal fermés, des récipients mal rangés ou de trop grande dimension, etc.) Vérifier si les joints d'étanchéité sont hermétiques. Si nécessaire, nettoyer conformément aux consignes de nettoyage énoncées dans le manuel du propriétaire.
Glace et Eau		
L'eau semble brumeuse	Il y a de l'air ou des bulles d'air dans l'eau.	Ceci est normal lorsque le distributeur est utilisé pour la première fois et disparaît avec l'usage.
Il y a des particules dans l'eau et/ou la glace	De la poussière de carbone se dégage de la cartouche du filtre à eau.	La première quantité d'eau sortant de la cartouche peut contenir de la poussière de carbone évacuée de la cartouche. Les particules ne sont pas dangereuses à consommer. Elles disparaîtront après quelques utilisations.
	Les concentrations de minéraux dans l'eau se forment lorsque l'eau gèle et fond.	Les particules ne sont pas dangereuses et se retrouvent naturellement dans l'eau.
Aucun voyant lumineux n'est allumé sur le panneau de commande du distributeur (certains modèles)	La porte du congélateur n'est pas fermée.	Vérifier si la porte du congélateur est fermée. Les commandes ne fonctionnent plus lorsque la porte du congélateur est ouverte.
	Le réfrigérateur n'est pas branché.	Brancher l'appareil.
	Le fusible a sauté ou le disjoncteur doit être réinitialisé.	Remplacer les fusibles qui ont sauté. Vérifier les disjoncteurs et les réinitialiser si nécessaire.
	Une panne de courant s'est produite.	Appeler votre compagnie d'électricité pour signaler la panne.
Ni l'eau ni la glace ne sont distribués lorsque les touches sont enfoncées (certains modèles)	La porte du congélateur n'est pas fermée.	Vérifier que la porte du congélateur est fermée. La commande ne fonctionne pas lorsque la porte du congélateur est ouverte.
	Le réservoir d'eau se remplit.	Lors de la première utilisation, il y a un délai d'environ 45 seconds avant la distribution pendant que le réservoir interne d'eau se remplit.
	La machine à glace ou l'appareil doté d'une machine à glace vient tout juste d'être installé ou une grande quantité de glace vient d'être utilisée.	Attendre 24 heures pour que la machine à glace se remplisse après avoir été vidée.
	Le filtre à eau est obstrué ou doit être changé.	Changer le filtre à eau.
La machine à glace ne produit pas assez de glaçons ou les glaçons ont une forme bizarre (certains modèles)	Un robinet d'eau inadéquat a été installé.	Vérifier la procédure de raccordement d'eau dans les Consignes d'installation. Les soupapes autopurifiantes ou de 3/16 po peuvent diminuer la pression d'eau et obstruer le tuyau après un certain temps. Le fabricant n'est pas responsable des dégâts matériels causés par une mise en service ou un raccordement d'eau incorrect.
	La machine à glace vient d'être installée ou une trop grande quantité de glaçons ont été utilisés.	Attendre 24 heures que la production de glaçons débute et que la machine se remplisse de nouveau après avoir été vidée.
	La pression d'eau est trop faible.	Une pression d'eau trop faible peut causer une fuite d'eau. La pression d'eau doit se situer entre 20 et 100 lb/po ² pour assurer le bon fonctionnement. Une pression minimum de 35 lb/po ² est recommandée pour les appareils avec filtres d'eau.
	Le filtre à eau est obstrué ou doit être changé.	Changer le filtre à eau.
La machine à glace ne produit pas de glace (certains modèles)	Le levier de la machine à glace n'est pas en bonne position.	Vérifier que le levier de la machine à glace est tiré vers le bas. Voir la rubrique machine à glace automatique dans le manuel du propriétaire.
	L'alimentation domestique en eau ne rejoint pas les robinets.	Vérifier la procédure de raccordement d'eau dans les Consignes d'installation.
	Le tuyau en cuivre ou en plastique est tordu.	Fermer l'eau et éliminer les plis. Si les plis ne peuvent être éliminés, remplacer le tuyau.
	La pression d'eau est trop faible.	La pression d'eau doit se situer entre 20 et 100 lb/po ² pour assurer le bon fonctionnement. Une pression minimum de 35 lb/po ² est recommandée pour les appareils avec filtres d'eau.
	Vérifier la température du congélateur.	Voir la rubrique des commandes dans le manuel du propriétaire pour apprendre comment régler les commandes. La température du congélateur doit se situer entre -18 et -17 °C (0 et 2 °F) pour produire de la glace.
Ily des fuites d'eau	Le bac à glace n'est pas installé correctement.	Voir la rubrique du bac à glace pour savoir comment installer et aligner le bac à glace.
	Un tuyau en plastique a été utilisé pour raccorder l'eau.	Le fabricant recommande l'utilisation d'un tuyau en cuivre pour la mise en service. Le plastique est moins résistant et peut causer des fuites. Le fabricant n'est pas responsable des dégâts matériels causés par une mise en service ou un raccordement d'eau incorrect.
De la glace se forme dans le tuyau d'arrivée de la machine à glace	Un robinet d'eau inadéquat a été installé.	Vérifier la procédure de raccordement d'eau dans les Consignes d'installation. Les soupapes autopurifiantes ou de 3/16 po peuvent diminuer la pression d'eau et obstruer le tuyau après un certain temps. Le fabricant n'est pas responsable des dégâts matériels causés par une mise en service ou un raccordement d'eau incorrect.
	La pression d'eau est trop faible.	La pression d'eau doit se situer entre 20 et 100 lb/po ² pour assurer le bon fonctionnement. Une pression minimum de 35 lb/po ² est recommandée pour les appareils avec filtres d'eau.
Le débit d'eau est plus lent que normal.	La température du congélateur est trop élevée.	Voir la rubrique des commandes dans le manuel du propriétaire pour apprendre comment régler les commandes. La température du congélateur doit se situer entre -18 et -17 °C (0 et 2 °F) pour produire de la glace.
	La pression d'eau est trop faible.	La pression d'eau doit se situer entre 20 et 100 lb/po ² pour assurer le bon fonctionnement. Une pression minimum de 35 lb/po ² est recommandée pour les appareils avec filtres d'eau.
	Un robinet d'eau inadéquat a été installé.	Vérifier la procédure de raccordement d'eau dans les Consignes d'installation. Les soupapes autopurifiantes ou de 3/16 po peuvent diminuer la pression d'eau et obstruer le tuyau après un certain temps. Le fabricant n'est pas responsable des dégâts matériels causés par une mise en service ou un raccordement d'eau incorrect.
	Le tuyau en cuivre ou en plastique est tordu.	Fermer l'eau et éliminer les plis. Si les plis ne peuvent être éliminés, remplacer le tuyau.
L'eau qui coule du distributeur n'est pas froide.	Le filtre à eau est obstrué ou doit être changé.	Changer le filtre à eau.
	Le réfrigérateur a été récemment installé.	Laisser environ 12 heures à l'eau du réservoir pour refroidir.
	Il ne reste plus d'eau dans le réservoir.	Jeter le premier verre d'eau et le remplir.
	L'eau reste coincée dans les tuyaux à l'extérieur du réservoir et se réchauffe à la température ambiante.	

REMARQUES

GARANTIE

Garantie Totale d'un An

Pendant un (1) an à partir de la date d'achat d'origine, toute pièce qui se révèle défectueuse dans des conditions normales d'usage ménager sera réparée ou remplacée gratuitement.

Appareil à glace: S'il est acheté et monté par le concessionnaire, l'appareil à glace optionnel sera considéré comme faisant partie du réfrigérateur aux fins de garantie.

Garantie Limitée - Principaux éléments du Système de Réfrigération

Deuxième à Cinquième année – Après la première année suivant la date d'achat d'origine, et ceci jusqu'à la cinquième année incluse, Maytag ServicesSM réparera ou remplacera, à son gré, gratuitement en ce qui concerne les frais de pièces et de main-d'oeuvre, la cuve intérieure (contre-porte non comprise) et tout élément du système de réfrigération (compresseur, évaporateur, condenseur, sécheur ou conduites) qui se révèle défectueux dans des conditions normales d'usage ménager. Les frais de déplacement et de transport seront, s'il y a lieu, à la charge du propriétaire.

Garantie Limitée – Filtre à Eau PuriClean® II:

En ce qui concerne la cartouche du filtre, Maytag ServicesSM remplacera tout élément de la cartouche du filtre qui se révèle défectueux suite à un défaut de fabrication ou de matériel, pendant une période de trente jours suivant la date de l'achat d'origine. Ceci représente une garantie totale sur 30 jours ; pendant cette période de garantie, nous fournirons également gratuitement toute main-d'oeuvre ou prestations de service après-vente à domicile nécessaires pour remplacer la pièce défectueuse.

Garantie Limitée - Autres Composants

Deuxième Année – Tout pièce autre que les éléments principaux du système de réfrigération qui vient à être défectueuse dans des conditions normales d'usage ménager au cours de la deuxième année suivant la date d'achat d'origine sera réparée ou fournie, gratuitement en ce qui concerne la pièce, tous autres frais, y compris ceux de main-d'oeuvre, de déplacement et de transport, étant à la charge du propriétaire.

À noter: Cette garantie totale et les garanties limitées s'appliquent lorsque le réfrigérateur se trouve aux États-Unis ou au Canada. S'il se trouve dans une autre partie du monde, il est couvert uniquement par les garanties limitées, y compris les pièces se révélant défectueuses au cours de la première année.

Limitation de Responsabilité

En aucun cas le fabricant pourra-t-il être tenu responsable de tous dommages indirects ou accessoires, y compris toute perte de nourriture. Certaines provinces ne permettent pas l'exclusion ou la limitation des dommages indirects ou accessoires, et les limitations ou exclusions ci-dessus peuvent ne pas s'appliquer à votre cas.

Les garanties spécifiques indiquées ci-dessus sont les **SEULES** que donne le fabricant. Cette garantie vous confère des droits spécifiques et vous pouvez également jouir d'autres droits qui varient d'une province à l'autre.

NE SONT PAS COUVERTS PAR CETTE GARANTIE:

1. Les dommages ou dérangements dus à:
 - a. Mise en service, livraison ou entretien effectués incorrectement.
 - b. Toute réparation, modification, altération et tout réglage non autorisés par le fabricant ou par un prestataire de service après-vente agréé.
 - c. Accidents, mauvaise utilisation ou usage abusif ou déraisonnable.
 - d. Raccordement à une alimentation, une tension ou une prise incorrectes.
 - e. Réglage incorrect d'une commande ou thermostat quelconque.
2. Les garanties sont nulles si les numéros de série d'origine ont été enlevés, modifiés ou ne sont pas facilement lisibles.
3. Ampoules électriques.
4. Appareils achetés à des fins commerciales ou industrielles.
5. Les frais de visite d'un prestataire de service ou de service après-vente encourrus pour les raisons suivantes:
 - a. Correction d'erreurs de mise en service.
 - b. Initiation de l'utilisateur à l'emploi de l'appareil.
 - c. Transport de l'appareil aux locaux du prestataire de service.
6. Dommages indirects ou accessoires subis par toute personne suite à toute rupture de garantie. Certaines provinces ne permettent pas l'exclusion ou la limitation des dommages indirects ou accessoires, et les limitations ou exclusions ci-dessus peuvent ne pas s'appliquer à votre cas.

Pour acheter des accessoires ou des pièces de rechange non couverts par la garantie du produit :

Ayez vos numéros de modèle et de série sous la main. Appelez nos spécialistes – pièces, en composant le 1-877-232-6771 aux États-Unis, entre 7 h du matin et 7 h du soir, heure centrale, du lundi au vendredi. En dehors des États-Unis, contactez votre marchand local d'appareils ou partie le distributeur.

POUR RECEVOIR DES PRESTATIONS DE GARANTIE

Pour localiser une entreprise de service après-vente agréée dans votre région, contacter le détaillant Maytag où le réfrigérateur a été acheté ou encore contacter le service-clients Maytag de la compagnie de vente Maytag ServicesSM au numéro indiqué ci-dessous. Si les prestations de garantie ne vous donnent pas satisfaction, veuillez appeler ou écrire à:

Maytag ServicesSM
Attn: CAIR® Center
P.O. Box 2370
Cleveland, TN 37320-2370, É.-U.
CANADA: 1-800-688-2002
É.-U.: 1-800-688-9900

REMARQUE: Lors de toute communication au sujet d'un problème de service après-vente non résolu, prière de fournir les renseignements suivants:

- a. vos nom, adresse et numéro de téléphone;
- b. numéros de modèle, de série et de révision (se trouvant au haut et à l'avant de l'intérieur du compartiment réfrigérateur);
- c. nom et adresse du détaillant et date d'achat;
- d. description claire du problème rencontré;
- e. preuve d'achat (coupon de caisse).

REMARQUE: Certains systèmes d'eau domestiques à osmose inverse provoquent une baisse de la pression d'eau. Une pression d'eau basse peut affecter le système de distribution d'eau et de glaçons en produisant des glaçons petits ou creux et ralentit le débit d'eau au distributeur. Les problèmes de fonctionnement liés au système d'eau à osmose inverse ne sont pas couverts par la garantie.



MAYTAG
Performa™

MANUAL DEL PROPIETARIO



¡ Le felicitamos por su compra del refrigerador Maytag Performa™! Su satisfacción es muy importante para nosotros, por favor lea detenidamente esta guía. En ella encontrará las instrucciones acerca del funcionamiento y el mantenimiento correctos de su nuevo electrodoméstico.

Ahorre tiempo y dinero. Si tiene problemas, le sugerimos consultar la sección "Funcionamiento" de este manual. La guía ha sido diseñada para ayudarle a resolver problemas básicos antes de llamar a un técnico.

Si tiene preguntas, por favor escríbanos (incluya el número de modelo y su número de teléfono) o llame a:

Maytag ServicesSM
Attn: CAIR® Center
P. O. Box 2370
Cleveland, TN 37320-2370
1-800-688-9900 EE.UU.

(De lunes a viernes, desde las 8:00 a.m.

hasta las 8:00 p.m. Hora del Este)

Internet: <http://www.maytag.com>

Tabla de Materias

Información importante de seguridad	45
Instalación	46-50
Características de la sección del refrigerador	51-52
Características de la sección del congelador ..	53
Características del surtidor	54-55
Sistema de filtración	56
Datos del filtro de agua	57
Consejos y cuidado	58-60
Sonidos de funcionamiento	61
Funcionamiento	62-63
Garantía	71

INFORMACIÓN IMPORTANTE DE SEGURIDAD

LO QUE NECESITA SABER ACERCA DE LAS INSTRUCCIONES DE SEGURIDAD

Las advertencias y las instrucciones importantes de seguridad que aparecen en este manual no tienen el propósito de cubrir todas las condiciones posibles que podrían ocurrir. Debe usarse el sentido común, precaución y cuidado cuando se instale, se realice mantenimiento o se opere el congelador.

Siempre comuníquese con el distribuidor, concesionario, agente de servicio o fabricante para los asuntos relacionados con problemas o condiciones que no entienda.

RECONOZCA LOS SÍMBOLOS, LAS PALABRAS Y LAS ETIQUETAS DE SEGURIDAD

⚠ PELIGRO

PELIGRO—Riesgos inminentes que **CAUSARÁN** lesiones personales graves o la muerte.

⚠ ADVERTENCIA

ADVERTENCIA—Riesgos o prácticas inseguras que **PODRÍAN** causar lesiones personales graves o la muerte.

⚠ PRECAUCIÓN

PRECAUCIÓN—Riesgos o prácticas inseguras que **PODRÍAN** causar lesiones personales menores o daños materiales o del producto.

⚠ PELIGRO

Para evitar el riesgo de lesiones o la muerte, siga las precauciones básicas de desecho que aparecen a continuación:

IMPORTANTE: Los niños atrapados y asfixiados en refrigeradores no es cosa del pasado. Los refrigeradores que se arrumban o abandonan; aun cuando sea “sólo por unos cuantos días”, continúan representando un peligro. Si desecha un refrigerador viejo, sírvase seguir las siguientes instrucciones para ayudar a prevenir un accidente.

Antes de tirar su refrigerador o congelador viejo:

- > Quítele las puertas.
- > Déjele las repisas puestas para que los niños no puedan meterse con facilidad.

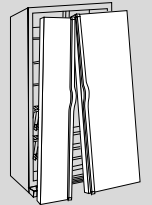

⚠ ADVERTENCIA

Para evitar el riesgo de incendio, descarga eléctrica, lesiones graves o la muerte cuando use el refrigerador, siga estas precauciones básicas:

1. Lea todas las instrucciones antes de usar el refrigerador.
2. Observe todos los códigos y reglamentos locales.
3. Asegúrese de seguir las instrucciones de conexión a tierra.
4. Consulte a un electricista calificado si no está seguro que el aparato está polarizado o conectado a tierra correctamente.
5. **NO** lo conecte a tierra en una tubería de gas.
6. **NO** lo conecte a tierra en una tubería de agua fría.
7. El refrigerador está diseñado para funcionar con una línea separada de 103 a 126 voltios, 15 amperios y 60 ciclos. **NO** modifique la clavija del cordón eléctrico. Si la clavija no cabe en el tomacorriente, haga que un electricista calificado instale uno apropiado.
8. **NO** use un adaptador de dos puntas, una extensión ni una tira de conectores eléctricos.
9. **NO** quite la etiqueta de advertencia del cordón eléctrico.
10. **NO** altere los componentes internos de control.
11. **NO** repare ni reemplace ninguna pieza del refrigerador ni trate de realizar ningún tipo de servicio, a menos que se recomiende específicamente en las instrucciones de mantenimiento del usuario. **NO** trate de darle servicio si no entiende las instrucciones o si están más allá de su nivel personal de habilidades.
12. Siempre desconecte el refrigerador del suministro eléctrico antes de realizar algún tipo de servicio. Desconecte el cordón eléctrico sujetando la clavija, no el cordón.
13. Instale el refrigerador de acuerdo con las instrucciones de instalación. Todas las conexiones de agua, energía eléctrica y conexión a tierra deben cumplir con los códigos locales y debe realizarlas personal con licencia cuando se requiera.
14. Mantenga el refrigerador en buenas condiciones. El golpear o dejar caer el refrigerador puede dañar la unidad o causar un mal funcionamiento o goteras. Si se daña, haga que un técnico calificado de servicio lo revise.
15. Reemplace las clavijas y los cordones eléctricos desgastados.
16. Siempre lea y siga las instrucciones del fabricante sobre almacenamiento y ambiente ideales para los artículos que se almacenarán en el refrigerador.

CONSERVE ESTAS INSTRUCCIONES

INSTALACIÓN

Estas instrucciones son proporcionadas para ayudarle a instalar su refrigerador.

MEDICIÓN DE LA CAVIDAD

Este refrigerador se diseñó para caber en un hueco de 69" de altura para permitir una ventilación, nivelación y ajuste de puerta apropiadas.

También tome en cuenta, cuando mida el espacio para la unidad, que algunos modelos requieren cierto espacio libre alrededor de ellos para permitir que el aire fluya adecuadamente. El flujo de aire adecuado es clave para mantener al unidad funcionando con eficiencia óptima. Para determinar las medidas, consulte la tabla a continuación.

Los revestimientos del subsuelo o del piso (es decir, alfombras, baldosas, pisos de madera, tapetes) pueden disminuir el tamaño de la cavidad.

Se puede obtener más espacio libre usando el procedimiento de nivelación incluido en la sección **Nivelar el Refrigerador**.

Volumen total de la unidad	Espacio libre recomendado		
	En la parte superior	A los lados	Por detrás
Menos de 23 pies cúbicos (7 m ³)	N/A	N/A	½"
Más de 23 pies cúbicos (7 m ³)	½"	N/A	½"

IMPORTANTE: Si el refrigerador va a ser instalado en una cavidad en que la parte superior del refrigerador quedará completamente cubierta, use las dimensiones desde el piso hasta la parte superior de la tapa de la bisagra para verificar el espacio libre apropiado.

TRANSPORTE DEL REFRIGERADOR

Siga estos consejos cuando mueva el refrigerador a su lugar definitivo.

- > **NUNCA** transporte el refrigerador de costado. Si no es posible transportarlo en posición vertical, transpórtelo haciéndolo descansar en la parte trasera. Deje el refrigerador en posición vertical durante aproximadamente 30 minutos antes de enchufarlo a fin de asegurar de que el aceite vuelva al compresor. Si el refrigerador se enchufa inmediatamente, se puede causar daño a las piezas internas.
- > Use una carretilla para electrodomésticos cuando mueva la unidad. **SIEMPRE** transporte la unidad sobre un lado ni la parte posterior, **NUNCA** por el frente.
- > Proteja el acabado exterior del refrigerador durante el transporte envolviendo el gabinete en frazadas o insertando acolchado entre el refrigerador y la carretilla.
- > Asegure el refrigerador firmemente en la carretilla de mano, con flejes o cuerdas elásticas. Pase los flejes a través de las manijas cuando sea posible. **NO** apriete demasiado los materiales de sujeción pues pueden hendir o dañar el acabado exterior.

SELECCIÓN DE LA MEJOR UBICACIÓN

Tome en cuenta los puntos indicados a continuación cuando seleccione el lugar definitivo para su refrigerador:

- > **NO** instale el refrigerador cerca del horno, radiador u otra fuente de calor. Si esto no es posible, proteja el refrigerador con material de los armarios.
- > **NO** instale el refrigerador en un lugar donde la temperatura descenderá a menos de 13° C (55° F). A esta temperatura puede ocurrir mal funcionamiento.
- > Para asegurar un buen cierre de la puerta, siga las instrucciones de nivelación descritas en la sección **Nivelar el Refrigerador**.

INSTALACIÓN, CONT.

QUITAR LAS PUERTAS Y LAS BISAGRAS

Algunas instalaciones requieren el retiro de la puerta conseguir el refrigerador a la localización final.

⚠ ADVERTENCIA

Para evitar lesiones personales graves o la muerte, observe lo siguiente:

- Desconecte la energía del refrigerador antes de quitar las puertas. Conecte la energía solamente después de haber colocado las puertas de nuevo.
- El cable verde de conexión a tierra debe estar sujeto a la bisagra superior mientras realiza la remoción y el reemplazo de la puerta.
- Coloque cinta adhesiva en los paneles decorativos (en algunos modelos) para asegurarlos en su lugar antes de quitar las asas de la puerta.

⚠ PRECAUCIÓN

Para evitar daños materiales, observe lo siguiente:

- Proteja el vinilo suave u otro tipo de piso con cartones, tapetes u otros materiales protectores, antes de mover el refrigerador.
- Para evitar daños o quebraduras al perno de ajuste, no use herramientas eléctricas para corregir la nivelación.
- **NO** ajuste la unidad hasta que quede más baja de 68½" (1.74 m) de altura (menos la bisagra y el tapón). Hacerlo podría dañar los componentes inferiores.

1. Quite la parrilla inferior y las cubiertas de las bisagras inferiores.

- Abra ambas puertas 180°, o tanto como sea posible para quitarlas.

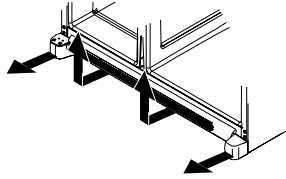

2. Presione el collar blanco (A) al conector azul (B) para lanzar la línea del agua.

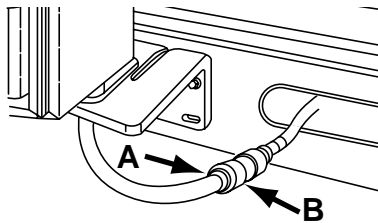

IMPORTANTE: Al conector la línea del agua, corte la tubería en la primera línea en la tubería. Inserte en el collar del conector.

3. Quite la cubierta de la bisagra superior quitando el tornillo Phillips.

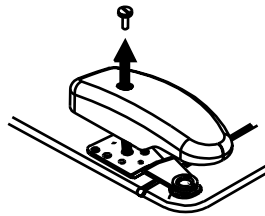

4. Cierre las puertas.
5. Destornille los tornillos hexagonales de 5/16" de las bisagras superiores.

Solamente en los modelos con surtidor:

- **NO** quite el cable verde de tierra ni el cable que conecta el tornillo central.

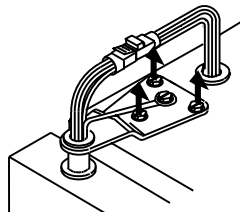

6. **Solamente en los modelos con surtidor:** Desprenda el conector del arnés principal de alambre. Desprenda el conector del arnés rojo del alambre.

- Desprenda el conector del arnés principal: use un destornillador plano o la uña para oprimir el punto de unión entre los dos conectores para soltarlos.

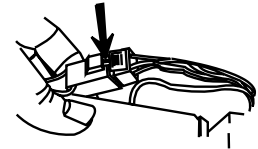

- Desprenda el conector del arnés rojo: para desenchufar el arnés del cable rojo, oprima la lengüeta de la parte inferior del conector para liberarla.

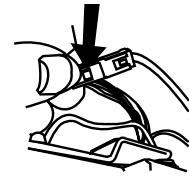

7. Quite las bisagras superiores junto con las puertas.

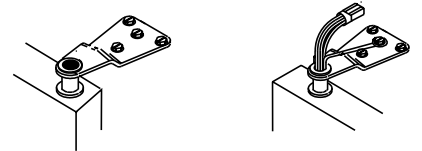

8. Quite las bisagras inferiores con un destornillador hexagonal de 3/8".

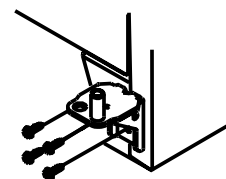

CÓMO VOLVER A COLOCAR LAS PUERTAS

- Para volver a colocar las puertas, siga en orden inverso los pasos de **Quitar las Puertas y las Bisagras**.

IMPORTANTE: Al conector la línea del agua, corte la tubería en la primera línea en la tubería. Inserte en el collar del conector.

INSTALAR LAS ASAS

Las asas se encuentran ubicadas dentro de la sección de alimentos frescos del refrigerador. El adorno en el paquete de materiales impresos.

- Quite dos tornillos hexagonales de ¼" de la parte inferior de la puerta del refrigerador y del congelador.

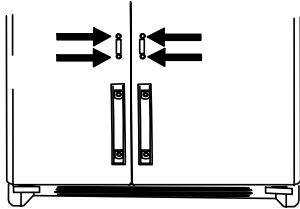

- Alinee las asas de las puertas con los juegos superior e inferior de sujetadores de puerta y deslice hacia abajo hasta que los orificios de tornillo en la parte inferior del asa estén junto a los orificios de los tornillos e puerta.

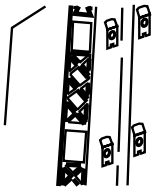

- Inserte los tornillos que quitó en el paso 1 dentro de los orificios de tornillo en la parte inferior de la sección del asa.

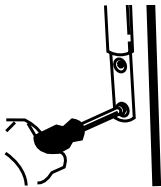

- Coloque a presión el adorno sobre la porción inferior de las asas y los sujetadores en la parte inferior de la puerta.



QUITAR LAS ASAS

Podría ser necesario tener que quitar las asas cuando se mueve la unidad a través de espacios estrechos.

- Quite la porción inferior de las asas con un destornillador muy pequeño de hoja plana.

IMPORTANTE: Envuelva la hoja del destornillador con cinta "masking" para evitar dañar la unidad.

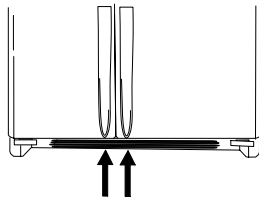

- Quite los dos tornillos de la base del asa.
- Tire del asa hacia arriba y hacia afuera para sacarla de la unidad. Podría estar muy ajustada.

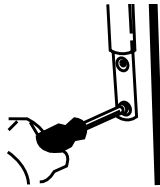

NIVELAR EL REFRIGERADOR

⚠ PRECAUCIÓN

- Para evitar los daños a las paredes y a los pisos, proteja el vinilo suave u otros materiales de piso con cartones, alfombras u otros materiales protectores.
- Para evitar los daños o la quebradura del perno de ajuste, no use herramientas eléctricas para corregir la nivelación.
- **NO** ajuste la unidad para que esté más baja de 68½" de altura (menos la bisagra y la tapa). El hacer eso podría dañar los componentes de la parte inferior.

MATERIALES NECESARIOS:

- Destornillador hexagonal de ⅜"
- Nivel

- Quite la parrilla inferior y las cubiertas de las bisagras inferiores (vea las instrucciones anteriores).
- Gire los dos tornillos de ajuste delanteros (A) en el sentido de las manecillas del reloj para elevarlo y en el sentido contrario al de las manecillas del reloj para bajarlo.

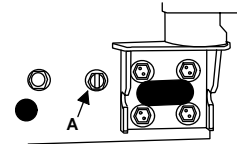

- Gire los dos tornillos posteriores de ajuste (B) en el sentido de las manecillas del reloj para elevarlo y en el sentido contrario al de las manecillas del reloj para bajarlo.

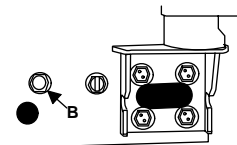

- Verifique con el nivel que haya una inclinación de ¼" hacia atrás para que cierre bien la puerta.

- Si la unidad está bien alineada y estable, coloque de nuevo la rejilla inferior y las cubiertas de las bisagras.

INSTALACIÓN, CONT.

- Si es necesario, corrija el balanceo de la unidad girando el tornillo de ajuste en el sentido de las manecillas del reloj para elevar la esquina que baile.
- Si las puertas están disperejas...
 - Determine cuál puerta necesita elevarse.
 - Gire el tornillo de ajuste delantero en el sentido de las manecillas del reloj para elevar la esquina delantera de la puerta.

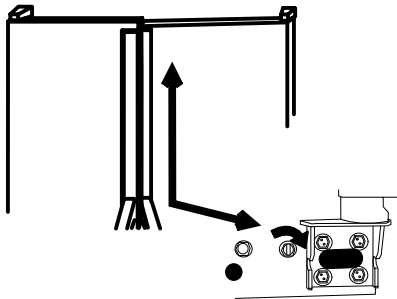

- Si la unidad ha llegado al límite del rango de ajuste, y las puertas siguen desniveladas, baje la puerta del lado opuesto girando el tornillo de rodillo en sentido contrario al de las manecillas del reloj.
- Verifique con un nivel que esté inclinado ¼" hacia atrás para que la puerta cierre correctamente.
- Si la unidad está bien alineada y estable, coloque de nuevo la rejilla inferior y las cubiertas de las bisagras.

CONECTAR EL SUMINISTRO DE AGUA

⚠ ADVERTENCIA

Para evitar descargas eléctricas que pudieran causar lesiones personales graves o la muerte, desconecte la energía del refrigerador antes de conectar el suministro de agua. Después de conectarlo, conecte la energía.

⚠ PRECAUCIÓN

Para evitar el riesgo de daños materiales, siga las instrucciones a continuación:

- Consulte a un plomero para conectar la tubería de cobre a la tubería doméstica a fin de garantizar que se cumpla con los códigos y los reglamentos locales.
- Confirme que la presión del agua de la válvula esté entre 20 y 100 libras por pulgada cuadrada. Si se instala un filtro de agua, la presión del agua de la válvula deberá estar cuando menos a 35 libras por pulgada cuadrada.
- **NO** use una válvula autopercutorante ni de sillín de ¾". Ambas reducen el flujo de agua, se obstruyen con el tiempo y pueden causar goteras si tratan de repararse.
- Apriete las tuercas manualmente para evitar que se barra la rosca. Termine de apretar las tuercas con pinzas y llaves. **NO** las apriete de más.
- Espere 24 horas antes de colocar la unidad en el lugar definitivo para revisar y corregir las goteras que pudieran

MATERIALES NECESARIOS:

- Tubería flexible de cobre de ¼" (6 mm) de diámetro exterior.
- De bronce y el manguito
- Válvula de cierre (requiere que se taladre un orificio de ¼" ó 6 mm en el suministro de agua antes de sujetar la válvula)
- Llave ajustable.

NOTA: Añada 8' (2.5 m) de tubería cuando se necesite para llegar al suministro del agua para formar un anillo de servicio.

- Forme un anillo de servicio con la tubería con cuidado para que no haya dobleces en la tubería.

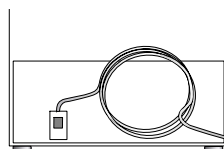

- Quite la tapa de plástico del puerto de entrada de la válvula de agua.

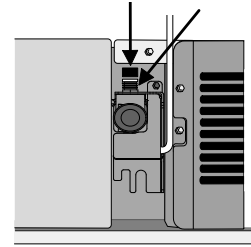

- Coloque la tuerca de bronce y el manguito en el extremo de la tubería de cobre según se ilustra.

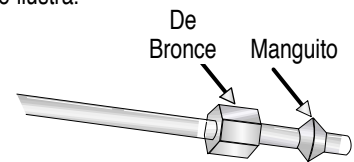

- Coloque el extremo de la tubería de cobre dentro del puerto de entrada de la válvula de agua. Dele forma a la tubería levemente, **NO LA TUERZA**, de manera que la tubería entre en forma recta en el puerto de entrada.

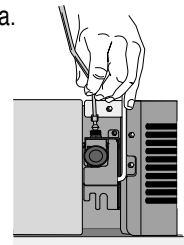

- Deslice la tuerca de bronce sobre el manguito y atornille la tuerca dentro del puerto de entrada. Apriete la tuerca con una llave. Tire de la tubería para confirmar que la conexión esté segura.

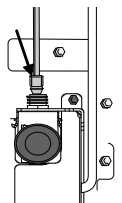

IMPORTANTE: NO LO APRIETE DE MÁS ya que podría barrerse la rosca.

- Localice la abrazadera de la tubería de agua e instálela con un tornillo hexagonal de ¼", según se ilustra. Abra el suministro de agua y corrija las goteras, si las hubiera.

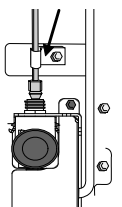

- Vigile la conexión de agua durante 24 horas. Corrija las goteras, si hay alguna.

AJUSTAR LOS CONTROLES DE TEMPERATURA

Este refrigerador está diseñado para funcionar a temperaturas domésticas de 13° a 43° C (55° a 110° F).

AJUSTES INICIALES DE LOS CONTROLES

Localice los controles del refrigerador y del congelador en la pared superior izquierda de la sección del refrigerador, y ajuste ambos controles en 4.

IMPORTANTE: Ninguna de las secciones se enfriará si el control del congelador está ajustado en OFF.

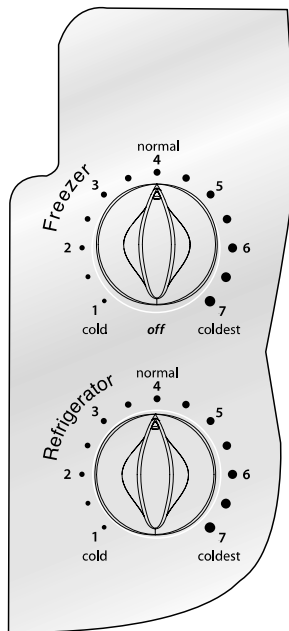

REAJUSTE DE LOS CONTROLES

MATERIALES NECESARIOS:

- 2 termómetros que midan de -21° a 10° C (-5° a 50° F)
- 2 vasos de agua

IMPORTANTE: Debido al diseño de la unidad, siempre comience los ajustes de la temperatura con la sección del congelador.

CONGELADOR

- Coloque el termómetro en un vaso de agua en el centro de la unidad.
- Deje que pasen 24 horas para que las temperaturas se estabilicen.
- Revise si la temperatura del congelador es de -17° a -16° C (0° a 2° F).
 - Gire el control hacia el siguiente número más alto si no está lo suficientemente frío.
 - Gire el control hacia el siguiente número más bajo si está demasiado frío.
 - Deje que pasen de 5 a 8 horas para que se efectúe el ajuste.
- Repita según sea necesario.

REFRIGERADOR

- Coloque el termómetro en un vaso de agua en el centro de la unidad.
- Deje que pasen 24 horas para que las temperaturas se estabilicen.
- Revise si la sección del refrigerador está entre 3° a 4° C (38° a 40° F).
 - Gire el control hacia el siguiente número más alto si no está lo suficientemente frío.
 - Gire el control hacia el siguiente número más bajo si está demasiado frío.
 - Deje que pasen de 5 a 8 horas para que se efectúe el ajuste.
- Repita según sea necesario.

CARACTERÍSTICAS DE LA SECCIÓN DEL REFRIGERADOR

⚠ PRECAUCIÓN

Para evitar lesiones personales o daños materiales, observe lo siguiente:

- Verifique que la repisa esté segura antes de colocar artículos encima de la misma.
- Maneje cuidadosamente las repisas de vidrio templado. Las repisas pueden quebrarse repentinamente si se golpean, rayan o se exponen a cambios súbitos de temperatura.

CENTRO DE PRODUCTOS LÁCTEOS

(EN ALGUNOS MODELOS)

El centro de productos lácteos proporciona un almacén conveniente para artículos tales como mantequilla, yogur, queso, etc.

Este compartimiento es una característica ajustable ubicada en la puerta. Puede moverse a varios lugares diferentes para satisfacer las necesidades de almacenaje.

Para quitar e instalar el compartimiento:

- Para quitarlo, deslice el centro de lácteos hacia arriba y hacia afuera.
- Para instalarlo, deslice el ensamble en el sujetador que desee del recubrimiento de la puerta y empuje hacia abajo hasta que tope.

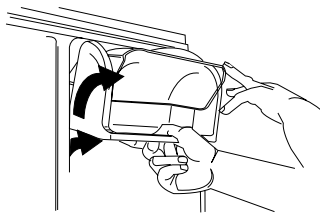

Para quitar e instalar la puerta del centro de lácteos:

- Para quitarla, oprima ambos lados de la puerta de lácteos y sáquela.
- Para instalarla, deslice los lados de la puerta adentro del centro de lácteos hasta que los puntos de bisagra entren en su lugar.

RECIPIENTES DE LA PUERTA

Los recipientes ajustan para resolver necesidades individuales del almacenaje.

Para quitar los recipientes:

- Levante el recipiente de la puerta hasta que pase de los sujetadores del recubrimiento de la puerta, después tire del recipiente de la puerta hacia afuera.

Para instalar los recipientes:

- Deslice el recipiente por encima de los sujetadores deseados del recubrimiento de la puerta y empuje hacia abajo hasta que el recipiente tope.

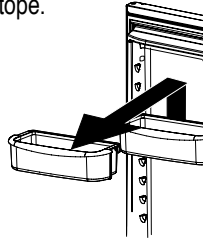

REPISAS

REPISAS DE VIDRIO TEMPLADO

(EN ALGUNOS MODELOS)

Las Repisas de Vidrio Templado contienen derrames sencillos para poder limpiarlas con más facilidad.

Para quitar las repisas:

- Levántelas y sáquelas.

Para instalar las repisas:

- Invierta el procedimiento anterior.

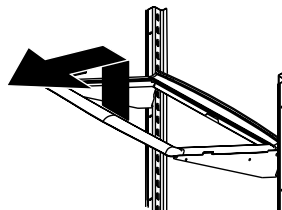

En algunos modelos cuentan con la comodidad de una limpieza fácil gracias al diseño que se puede deslizar hacia afuera para acceder artículos en la parte posterior. Para limpiarlas con facilidad, pueden quitarse las repisas de vidrio deslizándolas hacia afuera completamente y levantándolas del bastidor.

Para quitar la repisa y el bastidor:

- Vea las instrucciones para las Repisas de Vidrio Templado.

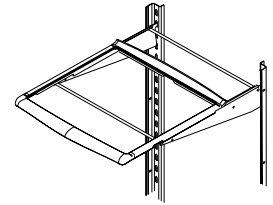

REPISA DE FRUTAS Y VERDURAS

Para quitar e instalar la repisa de frutas y verduras:

- Levántela de los soportes de la pared y sáquela.
- Para instalar la repisa, bájela dentro de los soportes de la pared y empuje hasta que esté al ras de la pared posterior.

RECIPIENTES INCLINABLES DE LA PUERTA

(EN ALGUNOS MODELOS)

Los Recipientes Inclinables de la Puerta consisten de un recipiente y un bastidor, proporcionan un almacenamiento conveniente, ajustable para artículos en la puerta. Los recipientes se inclinan hacia afuera para ofrecer un acceso fácil, y se sacan para facilitar la limpieza y el ajuste.

Para quitar e instalar el recipiente:

- Para quitar el recipiente, incline el recipiente hacia adelante y jálelo hacia afuera.
- Para instalar el recipiente, deslice el recipiente dentro del bastidor del recipiente y empuje el recipiente hacia arriba.

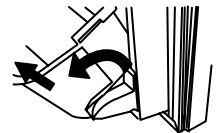

Para ajustar el bastidor del recipiente:

- Quite el recipiente de acuerdo con las instrucciones anteriores.
- Levante el bastidor del soporte de la puerta y colóquelo en la ubicación deseada.

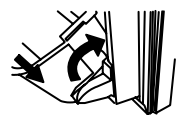

CAJÓN DE BOCADILLO

(EN ALGUNOS MODELOS)

Este cajón puede usarse para almacenar artículos alimenticios.

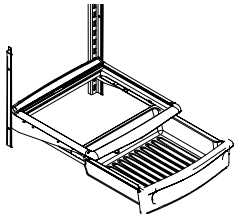

Para quitar e instalar el cajón:

- Para quitarlo, jale el cajón hacia afuera completamente. Incline la parte delantera del cajón y jálelo hacia afuera.
- Para instalarlo, invierta el procedimiento anterior.

ORGANIZADOR PARA BEBIDAS

(EN ALGUNOS MODELOS)

El **Organizador para Bebidas** se desliza hacia afuera por debajo de la repisa de vidrio templado a prueba de derrames. Le caben 12 latas de 12 onzas al organizador. [or El organizador tiene capacidad para 12 latas de 12 onzas.]

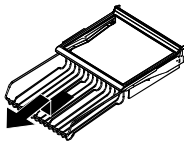

Para quitar e instalar el organizador:

- Para quitarlo, vacíe el contenido del organizador. Jálelo hacia afuera completamente y levántelo para liberarlo de los rieles de la repisa. Jálelo hacia adelante para quitarlo.
- Para instalarlo, invierta el procedimiento anterior.

CAJÓN DE FRUTAS Y VERDURAS

El **Cajón de Frutas y Verduras** mantiene frescas las frutas y verduras durante más tiempo proporcionándoles un medio con humedad controlada.

CONTROLES

Los controles del cajón de las verduras regulan la cantidad de humedad en el cajón. Use el ajuste inferior para verduras con cáscaras. Use el ajuste alto para verduras con hojas.

AJUSTE

LOW (bajo)

- coliflor
- elote
- calabacita
- pepinos
- manzanas
- naranjas
- uvas

HIGH (alto)

- lechuga
- espinacas
- apio
- raíces frescas
- espárragos
- repollo
- brócoli
- hierbas frescas

Observe las reglas siguientes cuando almacene en los cajones de humedad controlada:

- **NO** lave las frutas y verduras antes de colocarlas en los cajones. La humedad adicional en los cajones puede causar que las frutas y verduras se estropeen prematuramente.
- **NO** recubra los cajones con toallas de papel. Éstas retienen la humedad.
- Siga las instrucciones de control cuidadosamente. El no ajustar los controles correctamente puede estropear las frutas y verduras.

Para quitar e instalar los cajones:

- Para quitar el cajón, jálelo hacia afuera completamente. Incline la parte de antera y sáquelo en forma recta.
- Para instalarlo, invierta el procedimiento anterior.

CAJÓN PARA EMBUTIDOS Y FRUTAS Y VERDURAS

El **Cajón Para Embutidos Y Frutas Y Verduras** ofrece un cajón con un control de temperatura variable que mantiene el compartimiento más frío que la temperatura del refrigerador. Este cajón puede usarse para almacenar bocadillos o frutas y verduras adicionales.

NOTA: El aire frío dirigido al Sistema para embutidos y frutas y verduras puede reducir la temperatura del refrigerador. Podría ser necesario tener que ajustar el control del refrigerador.

CONTROLES

Se localizan en la pared a la izquierda del cajón, el control del clima regula la temperatura del aire del cajón para embutidos. Use el ajuste coldest (más frío) para carnes u otros artículos de embutidos.

Para quitar e instalar los cajones:

- Para quitar el cajón, jálelo hacia afuera completamente. Incline la parte de antera y sáquelo en forma recta.
- Para instalarlo, invierta el procedimiento anterior.

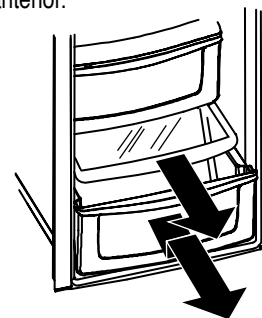

CARACTERÍSTICAS DE LA SECCIÓN DEL CONGELADOR

REPISAS Y CANASTAS

(EL ESTILO PUEDE SER DIFERENTE)

Para quitar e instalar las repisas:

- Quite la repisa de los sujetadores de montaje de la pared y jálela hasta que se salga de los orificios de montaje del lado izquierdo.



- Para instalarla, invierta el procedimiento anterior.

Las canastas resbalan hacia fuera para el acceso conveniente a los artículos en la parte posterior del compartimiento.

Para quitar e instalar las canastas:

- Para quitarla, jálela hacia adelante completamente. Levante la parte delantera para liberar la canasta de los rieles y sacarla.
- Para instalarla, invierta el procedimiento anterior.

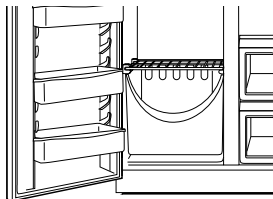

LA SECCIÓN CHILL

(EN ALGUNOS MODELOS)

La **Sección Chill** ofrece un espacio para los artículos que necesitan enfriarse o congelarse rápidamente.

- Para quitarla, levante la sección chill de los rieles del recipiente de hielo y jale hacia afuera.

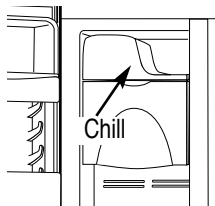

- Para instalarla, invierta el procedimiento anterior.

IMPORTANTE: La sección chill no debe ser instalado si el brazo de la máquina de hielo está.

⚠ AVERTISSEMENT

Para evitar posibles lesiones, incluso la muerte, no coloque artículos de vidrio en el compartimiento chill. Los objetos de vidrio puede quebrarse o explotar si se exponen a frío extremo.

ALMACENAJE EN LA PUERTA

RECIPIENTES AJUSTABLES DE LA PUERTA

Para quitar e instalar los recipientes:

- Levante el recipiente de la puerta hasta que pase de los sujetadores del recubrimiento de la puerta, después tire del recipiente de la puerta hacia afuera.
- Para instalarlo, deslice el recipiente por encima de los sujetadores deseados del recubrimiento de la puerta y empuje hacia abajo hasta que el recipiente tope.



RECIPIENTE FIJO DE LA PUERTA

(EN ALGUNOS MODELOS)

El **Recipiente Fijo de la Puerta** se encuentra ubicado en la sección superior de la puerta del congelador.

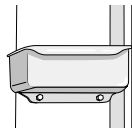

IMPORTANTE: El recipiente fijo de la puerta no es ajustable. Si se quita el recipiente, el foco del congelador no se desactivará cuando se cierre la puerta.

RECIPIENTE DE ALMACENAJE DE HIELO

(EN ALGUNOS MODELOS)

El recipiente de hielo se encuentra localizado debajo del surtidor automático de hielo.

Para quitar e instalar el recipiente de hielo:

- Para quitar el recipiente, quite la sección chill. Levante el brazo de la máquina de hielo para desactivarla.
- Levante el recipiente y jale hacia afuera completamente. Levante la parte delantera del recipiente y sáquelo.
- Para instalarlo, deslice el recipiente en los rieles debajo de la máquina automática de hielos hasta que se trabe en su lugar. Baje el brazo de la máquina de hielos para activarla y coloque de nuevo la sección chill.



IMPORTANTE:

El recipiente de hielo debe estar asegurado en su lugar para que la máquina surta hielos apropiadamente. Si la puerta del congelador no cierra, el recipiente no está en el lugar correcto. Gire le impulsor como se muestra para alinear correctamente el recipiente de hielo con la parte posterior de la unidad.

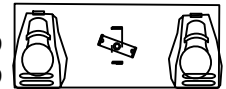

⚠ PRECAUCIÓN

Para evitar daños materiales, observe los puntos siguientes:

- No fuerce el brazo de la máquina de hielos hacia arriba ni hacia abajo.
- No coloque ni almacene nada en la tina de hielos.

MÁQUINA AUTOMÁTICA DE HIELOS

(EN ALGUNOS MODELOS)

Esta máquina de hielo hace los hielos que se usan en el sistema de surtido.

- Verifique que la tina de hielos esté en su lugar y que el brazo de la máquina esté hacia abajo.
- Después de que la sección del congelador llegue a una temperatura entre -18° a -17° C (0° a 2° F), la máquina de hielos se llena de agua y comienza a funcionar.
- Permita que transcurran 24 horas aproximadamente después de la instalación para recibir la primera ración de hielos.
- Deseche los hielos que se formen durante las primeras 12 horas de operación para verificar que el sistema esté limpio de impurezas.

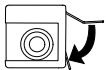

Instrucciones de operación

- Verifique que el compartimiento de hielo esté en su lugar y que el brazo de la máquina de hielo esté hacia abajo.
- Después de que la sección del congelador llegue a -18° a -17° C (0° a 2° F), la máquina de hielo se llena con agua y empieza a funcionar. Se producirá una ración completa de hielos cada 3 horas aproximadamente.
- Detenga la producción de hielo levantando el brazo de la máquina de hielo hasta que se escuche un clic.
- La máquina de hielo permanecerá en la posición off (apagada) hasta que se levante el brazo.



IMPORTANTE: La sección chill no debe ser instalado si el brazo de la máquina de hielo está.

CARACTERÍSTICAS DEL SURTIDOR (EN ALGUNOS MODELOS)

FOCO DEL SURTIDOR

La luz se activa en el área del surtidor a toda potencia cuando se surte hielo o agua.

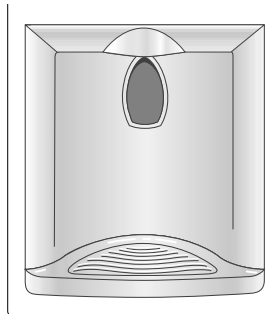

ALMOHADILLA DE SURTIDO

La almohadilla de surtido se encuentra localizada en la pared posterior del área de surtido. Cuando se oprime la almohadilla de surtido, la modalidad de hielo que haya elegido en el panel de control será la que surta.

FUNCIONAMIENTO DEL SURTIDOR DE AGUA

⚠ PRECAUCIÓN

Para evitar lesiones personales o daños materiales, observe las instrucciones siguientes:

- **NO** coloque los dedos, las manos ni ningún objeto extraño en el orificio del surtidor.
- **NO** use objetos afilados para quebrar el hielo.
- **NO** surta el hielo directamente en los vasos delgados de vidrio, porcelana ni cristal delicado.

NOTA:

- Durante el uso inicial del surtidor de agua, habrá un retraso de 1 a 2 minutos en el surtido del agua para permitir que se llene el tanque de agua interno. Deseche las primeras 10 a 14 raciones de agua después de conectar el refrigerador inicialmente al suministro doméstico de agua y de los períodos extendidos sin usar.

Para usar la almohadilla de surtido:

- Elija la selección de agua en el panel de control del surtidor.
- Oprima con firmeza, un recipiente de boca ancha contra la almohadilla de surtido.
- Retire la presión de la almohadilla de surtido para que el flujo de agua se detenga. Una pequeña cantidad de agua podría continuar saliendo, y quedar atrapada en la bandeja de surtido. Los derrames grandes deben secarse.

OPERACIÓN DEL SURTIDOR DE HIELO

Para surtir hielo:

- Seleccione la modalidad de hielos en Cubed (Cubos) o Crushed (Triturados) oprimiendo el botón del panel de control. Un foco verde indicador encima del botón indica la modalidad seleccionada.
- Oprima el recipiente contra la almohadilla de surtido. Cuando surta hielos triturados, sostenga el recipiente tan cerca del tiro como sea posible para evitar las salpicaduras. La modalidad seleccionada no puede cambiarse mientras el surtidor de hielos esté funcionando.

BANDEJA DESMONTABLE

La bandeja desmontable del fondo del área de surtido está diseñada para recolectar pequeños derrames y puede sacarse con facilidad para limpiarla y vaciarla.

IMPORTANTE: La bandeja desmontable no tiene drenaje. El agua corriendo continuamente hará que la bandeja se rebose.

CARACTERÍSTICAS DEL SURTIDOR (EN ALGUNOS MODELOS), CONT.

CARACTERÍSTICAS DEL CONTROL

NOTA: Estas instrucciones son solamente para los controles de 5 botones.

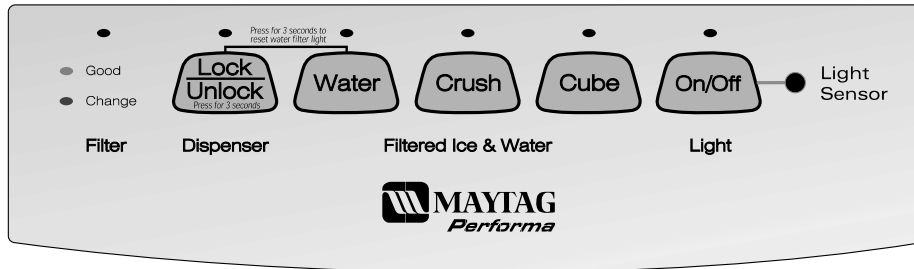

OPERACIÓN DEL DISPENSADOR



Operación del dispensador a dispensar:

- Modo selecto del **CUBE** (cubo) o del **CRUSH** (agolpamiento) empujando el botón en panel de control del dispensador. Una luz de indicador verde sobre el botón muestra la selección de modo.
- Presione el envase contra la pista del dispensador. Cuando surta hielos triturados, sostenga el recipiente tan cerca del trío como sea posible para evitar la salpicaduras. **El modo de la selección no puede ser cambiado mientras que el dispensador del hielo está en la operación.**



NOTA: Si el dispensador del agua es continuamente activo por más de 3 minutos, un automático bloquea hacia fuera el sensor cerrará potencia al área del dispensador. Vea la sección titulada **Traba del Surtidor** abajo.

TRABA DEL SURTIDOR (EN ALGUNOS MODELOS)



Esta característica impide que se surta hielo o agua.

Para trabar el surtidor:

- Oprima y mantenga oprimido el botón **LOCK/UNLOCK** (trabar/destrabar) durante 3 segundos. Un foco verde indicador ubicado encima del botón confirma que el surtidor se encuentra trabado.

Para destrabar el surtidor

- Mantenga oprimido el botón **LOCK/UNLOCK** (trabar/destrabar) durante 3 segundos. El foco verde indicador ubicado encima del botón se apagará.

FOCO INDICADOR DEL ESTADO DEL FILTRO

(EN ALGUNOS MODELOS)

FILTER

- OK
- CHANGE

El foco indicador del estado del filtro sirve como recordatorio para reemplazar el filtro de agua. El foco verde indica que el filtro se encuentra en buenas condiciones. Un foco rojo indica que el filtro debe cambiarse. Una vez que el foco rojo se encienda, permanecerá iluminado hasta que la función se reajuste.

Para reajustar el indicador:

- Oprima y mantenga simultáneamente oprimidos los botones **LOCK/UNLOCK** (trabar/destrabar) y **WATER** (agua) durante 4 segundos. El foco verde indicador del estado del filtro destellará 3 veces cuando la función se reajuste correctamente.

FOCO AUTOMÁTICO (EN ALGUNOS MODELOS)

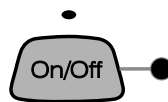

La función del foco automático ofrece la habilidad de activar el foco del surtidor a media potencia cuando el **Light Sensor** (sensor de luz) detecta que los niveles de luz de la habitación están bajos.

Para activar el foco automático:

- Oprima el botón **ON/OFF** (apagar/encender) ubicado en el tablero de control. Un foco verde indicador ubicado encima del botón muestra que el sensor está activado.

Para desactivar el foco:

- Oprima el botón **ON/OFF** (apagar/encender). El foco verde indicador se apagará.

NOTA: El foco del surtidor funcionará tanto si se selecciona o no se selecciona el foco automático.

MODALIDAD SABBATH (EN ALGUNOS MODELOS)

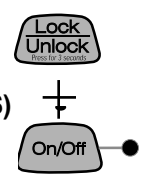

Esta modalidad tiene la finalidad de desactivar la energía eléctrica de las luces LED y del surtidor, a la vez que permite dejar funcionales los controles.

Para activar la modalidad Sabbath:

- Oprima y mantenga oprimidos los botones **LOCK/UNLOCK** (trabar/destrabar) y **ON/OFF** (apagar/encender) simultáneamente durante 3 a 4 segundos. Después de 3 a 4 segundos, se apagará las luces LED y las del surtidor. **La luz del surtidor no se activará mientras surte cuando está en esta modalidad.**

Para desactivar la modalidad Sabbath:

- Oprima y mantenga oprimidos los botones **LOCK/UNLOCK** (trabar/destrabar) y **ON/OFF** (apagar/encender) simultáneamente durante 3 a 4 segundos. Después de 3 a 4 segundos, se activarán las luces LED y las del surtidor.

NOTA: En caso de que se interrumpa la energía eléctrica mientras se encuentre activa la modalidad Sabbath, el control permanecerá en esta modalidad cuando se restablezca la energía eléctrica.

SISTEMA DE FILTRACIÓN (EN ALGUNOS MODELOS)

REMOCIÓN E INSTALACIÓN DEL FILTRO DE AGUA

⚠ ADVERTENCIA

Para evitar enfermedades graves o la muerte, no use la unidad en donde el agua es insegura o de calidad desconocida sin desinfectarla adecuadamente antes o después del uso del filtro.

⚠ PRECAUCIÓN

- El cartucho de desviación **NO** filtra el agua. Asegúrese de tener un cartucho de reemplazo disponible cuando sea necesario cambiar el cartucho.
- Si el sistema de filtración de agua se congela, cambie el cartucho del filtro.
- Si no se usa el sistema durante varios meses, y el agua tiene mal sabor u olor, enjuague el sistema surtiendo 2 a 3 vasos de agua. Si persiste el mal sabor u olor, cambie el cartucho del filtro.

INSTALACIÓN INICIAL DEL FILTRO DE AGUA

- Quite el tapón azul del desviador y consérvelo para usarlo más adelante.

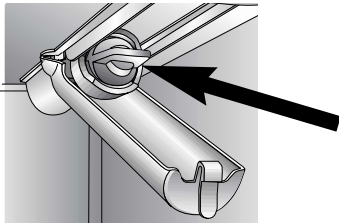

- Quite la etiqueta de sellado del extremo del filtro e insértelo en la cabeza del filtro.
 - Gire suavemente en el sentido de las manecillas del reloj hasta que el filtro se detenga y la cubierta a presión del filtro se cierre.

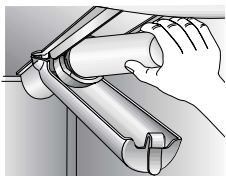

- Reduzca las salpicaduras de agua purgando todo el aire del sistema. Deje que fluya el agua continuamente durante 2 minutos a través del surtidor hasta que el agua corra uniformemente.
 - Podría requerirse un enjuague adicional en algunos lugares en donde el agua es de mala calidad.

REEMPLAZO DEL FILTRO DE AGUA

IMPORTANTE: El aire atrapado en el sistema podría causar que se saliera el agua y el cartucho. Tenga cuidado cuando lo quite.

- Gire el filtro en el sentido contrario al de las manecillas del reloj hasta que se suelte la cabeza del filtro.
- Drene el agua del filtro dentro del lavabo o del inodoro, y deséchelo en la basura doméstica normal.
- Limpie el exceso de agua de la cubierta del filtro.
- Quite la etiqueta de sellado del extremo del filtro e insértelo en la cabeza del filtro.
 - Gire suavemente en el sentido de las manecillas del reloj hasta que el filtro se detenga y la cubierta a presión del filtro se cierre.
- Reduzca las salpicaduras de agua purgando todo el aire del sistema. Deje que fluya el agua continuamente durante 2 minutos a través del surtidor hasta que el agua corra uniformemente.
 - Podría requerirse un enjuague adicional en algunos lugares en donde el agua es de mala calidad.

¿CUÁNDO DEBO CAMBIAR EL FILTRO?

El filtro debe cambiarse cada 6 meses.

IMPORTANTE: Las condiciones del agua y la cantidad que se use, determinarán la duración del cartucho del filtro de agua. Si el uso de agua es alto, o si el agua es de mala calidad, podría ser necesario reemplazarlo más seguido.

¿CÓMO PUEDO PEDIR UN CARTUCHO DE REEMPLAZO DEL FILTRO?

Los cartuchos del filtro de agua de reemplazo modelo OWF 51 (pieza no. 12589210) están disponibles a través de los distribuidores y centros de servicio Maytag ServicesSM, Maytag Customer Assistance, É.-U. 1-877-232-6771.

ESTOY TRATANDO DE SURTIR AGUA PARA ENJUAGAR EL SISTEMA. ¿EN DÓNDE ESTÁ EL AGUA?

Durante el uso inicial, permita un retraso de hasta 1 a 2 minutos del surtido del agua para permitir que el tanque interno se llene.

¿QUÉ SUCEDE SI DECIDO NO USAR EL SISTEMA DE FILTRACIÓN DEL AGUA?

La característica de surtido puede usarse sin el cartucho de filtrado de agua. Si elige esta opción, vuelva a colocar el filtro con la tapa azul del desviador.

DATOS DEL FILTRO DE AGUA (EN ALGUNOS MODELOS)

HOJA DE DATOS DEL RENDIMIENTO Y DE LAS ESPECIFICACIONES DEL SISTEMA SISTEMA DE FILTRADO DE AGUA DEL REFRIGERADOR MODELO OWF51

Especificaciones

Clasificación de flujo de servicio (máxima).....	0.75 GPM (2.83 L/min)
Vida nominal de servicio OWF50-NI300 (máxima).....	300 galones (1135 litros)
Vida nominal de servicio OWF50-WI500 (máxima).....	500 galones (1892 litros)
Temperatura máxima de operación	38° C (100° F)
Temperatura mínimos de operación	1° C (33° F)
Requisitos mínimos de presión.....	35 psi (138 kPa)
Presión máxima de operación	120 psi (827 kPa)

DATOS DE RENDIMIENTO*

Substancia	Agua afluente	Promedio afluente	% de reducción promedio	Afluente máximo	Nivel de acción máx. cont.	pH de entrada
Plomo	0.15 mg/L +/- 10%	0.001 mg/L	99.33%	0.001 mg/L	0.010 mg/L	6.5
Plomo	0.15 mg/L +/- 10%	0.002 mg/L	98.66%	0.003 mg/L	0.010 mg/L	8.5
Quiste	50,000/L cont. máx/mL	1 cont. máx/mL	99.99%	3 cont. máx/mL	> 99.95%	NC
Turbiedad	11 +/- 1 NTU	0.12 NTU	98.98%	0.18 NTU	0.5 NTU	NC
Lindano	0.002 mg/L +/- 10%	0.00005 mg/L	97.62%	0.00005 mg/L	0.00002 mg/L	NC
Atrazine	0.009 mg/L +/- 10%	0.0002 mg/L	97.93%	0.0006 mg/L	0.003 mg/L	NC
Chloro	2.0 mg/L +/- 10%	0.09 mg/L	95.26%	0.17 mg/L	≥75%	NC
Particula**	at least 10,000 particles/mL	900 cont. máx/mL	99.68%	2400 cont. máx/mL	≥85%	NC
2,4-D	0.210 mg/L +/- 10%	45.45 ug/L	84.42%	100 ug/L	0.0017 mg/L	NC
Asbestos	10 ⁷ -10 ⁸ fibers; fibers >10 micrometers in length	0.16 MFL/mL	99.96%	0.16 MFL/mL	99%	NC

* Las pruebas se realizaron usando una tasa de flujo de 0.75 GPM (2.83 L/min.) y una presión máxima de 120 psi (827 kPa) bajo condiciones estándar de laboratorio, sin embargo, el rendimiento real podría variar. El Rendimiento de declaración de salud lo probó y certificó NSF International.

** Clasificación de la tasa de tamaño de las partículas de prueba. Las partículas usadas fueron de 0.5 a 1 micrones.

Departamento de Salubridad
del Estado de California
Dispositivo de tratamiento de agua
Certificado Número

01 - 1486

Fecha de emisión: 21 de septiembre del 2001
Fecha revisada: 21 de Marcha del 2002

Marca y designación de modelo	Elementos de reemplazo	Capacidad nominal
WF50-WI500	WF50	500 galones (1,892.5 litros)
WF50-NI300	WF50	300 galones (1,135.5 litros)
WF50-KW1500	46 9005	500 galones (1,892.5 litros)
WF50-KNI300	46 9005	300 galones (1,135.5 litros)
OWF50-WI500	OWF51	500 galones (1,892.5 litros)
OWF50-NI300	OWF51	300 galones (1,135.5 litros)

Fabricante: PentaPure Incorporated

Los dispositivos de tratamiento de agua listados en este certificado han cumplido con los requisitos de prueba de acuerdo con la Sección 116830 del Código de Seguridad y Salud para los siguientes contaminantes relacionados con la salud:

Contaminantes y turbiedad microbiológicos: Esporas
Contaminantes inorgánicos o radiológicos: Asbestos, Plomo

Contaminantes orgánicos: Atrazine, Lindano



Probado y certificado por NST internacional contra los estándares 42 y 53 de ANSI/NSF en los modelos OWF50-WI500 y OWF50-NI300 para la reducción de:

No. Estándar 42: Estético Efectos
Reducción del gusto y del olor
Reducción de la clorina
Dispositivo mecánico de la filtración
Clase 1 de la reducción de Partical

No. Estándar 53: Efectos de salud
Dispositivo químico e la reducción
Terminal de componente, atrazine, lindane y 2,4-D reducción
Dispositivo mecánico de la filtración
Reducción del quiste, de la turbiedad, y del asbesto



1000 Apollo Road
Eagan, Minnesota U.S.A.
EPA EST #35917-MN-1

Flujo de servicio nominal: 0.75

CONDICIONES GENERALES DE USO

Lea esta hoja de datos de rendimiento y compare las capacidades de esta unidad con sus necesidades reales de tratamiento de agua.

NO use este producto en donde el agua sea microbiológicamente insegura o de calidad desconocida sin una desinfección adecuada antes o después del sistema. El sistema certificado para la reducción de quistes podría usarse en agua desinfectada que podría contener quistes filtrables.

Utilice solamente con la fuente de la agua fría. Conrole si hay conformidad con el estado y los leyes locales y las regulaciones.

Elementos del Reemplazo: OWF51

El sistema de filtración de agua retractable usa cartuchos de reemplazo OWF51. El reemplazo puntual del cartucho del filtro es esencial para tener un rendimiento satisfactorio de este sistema de filtrado. Consulte la sección correspondiente de este manual del propietario para obtener información sobre el funcionamiento general, los requisitos de mantenimiento y el diagnóstico de averías.

CONSEJOS Y CUIDADO

⚠️ ADVERTENCIA

Para evitar descargas eléctricas que pudieran causar lesiones personales graves o la muerte, desconecte la energía del refrigerador antes de limpiarlo. Después de la limpieza, conecte la energía.

⚠️ PRECAUCIÓN

Para evitar lesiones personales o daños materiales:

- Lea y siga las instrucciones del fabricante con todos los productos limpiadores.
- **NO** coloque los recipientes, las repisas ni los accesorios en la lavavajillas. Podrían estrellarse o deformarse.

ÁREA	NO USE	LLEVE A CABO...
Puertas y exterior texturizados Interior del gabinete	<ul style="list-style-type: none"> ➤ Limpiadores abrasivos ni ásperos ➤ Amoniaco ➤ Blanqueador de cloro ➤ Detergentes ni solventes concentrados ➤ Almohadilas para tallar de plástico o aluminio 	<ul style="list-style-type: none"> ➤ Use 4 cucharadas (60 ml) de bicarbonato de sodio disueltas en 1 litro de agua jabonosa tibia. ➤ Enjuague ls superficies con agua tibia limpia y seque inmediatamente para evitar que se formen manchas.
Puertas y exterior de acero inoxidable IMPORTANTE: <i>Los daños al acabado de acero inoxidable debidos al uso incorrecto de productos de limpieza o productos no recomendados no están cubiertos por ninguna garantía.</i>	<ul style="list-style-type: none"> ➤ Limpiadores abrasivos ni ásperos ➤ Amoniaco ➤ Blanqueador de cloro ➤ Detergentes ni solventes concentrados ➤ Almohadilas para tallar de plástico o aluminio ➤ Productos con base de vinagre ➤ Limpiadores con base cítrica 	<ul style="list-style-type: none"> ➤ Use agua jabonosa tibia y una esponja o paño suave y limpio. ➤ Enjuague las superficies con agua tibia y limpia y seque inmediatamente para evitar que se formen manchas. ➤ Después de la limpieza, enjuague y seque. Para restaurar el brillo y quitar las vetas use el rociador para acero inoxidable 'Stainless Steel Magic Spray'* (Pieza No. 20000008).
Empaques de la puerta	<ul style="list-style-type: none"> ➤ Limpiadores abrasivos ni ásperos ➤ Almohadilas para tallar de plástico o aluminio 	
Serpentín del condensador <i>Quite la parrilla inferior para tener acceso</i>		<ul style="list-style-type: none"> ➤ Use el aditamento delgado de la manguera de una aspiradora.
Parrilla del escape del ventilador del condensador <i>Vea la parte posterior del refrigerador</i>		<ul style="list-style-type: none"> ➤ Use el cepillo de la manuera de una aspiradora.
Accesorios <i>Repisas, recipientes cajones, etc.</i>	<ul style="list-style-type: none"> ➤ Lavavajillas 	<ul style="list-style-type: none"> ➤ Siga las instrucciones de remoción e instalación de la sección de la característica correspondiente. ➤ Permita que los articulos se ajusten a la temperatura de la habitación. ➤ Detergente liso diluído con agua. Utilice un paño liso o una esponja para limpiar. ➤ Use un cepillo con cerdas de plástico para alcanzar los huecos. ➤ Enjuague las superficies con aqua tibia y limpia. ➤ Seque el vidrio y los articulos transparentes inmediatamente para evitar que formen manchas.

* El limpiador del acero inoxidable está disponible para la compra entrando en contacto con su fabricante. Éntrelos en conacto con por favor usando la información sobre la portada del manual del propietario.

¿CÓMO PUEDO ELIMINAR EL MAL OLOR DE MI REFRIGERADOR?

- Saque todos los alimentos.
- Desconecte el refrigerador.
- Limpie los artículos siguientes usando las instrucciones correspondientes de Cómo limpiar su unidad:
 - Paredes, piso y techo del interior del gabinete.
 - Cajones, repisas y empaques de acuerdo con las instrucciones de esta sección.
- Preste atención especial al limpiar todos los huecos siguiendo los pasos siguientes:
 - Detergente liso diluido con agua. Cepille la solución en los huecos usando un cepillo con cerdas de plástico.
 - Deje que repose durante 5 minutos.
 - Enjuague las superficies con agua tibia. Seque las superficies con un paño suave y limpio.

- Lave y seque todas las botellas, recipientes y frascos. Deseche todos los artículos vencidos o echados a perder.
- Envuelva o almacene los alimentos que causan el olor en recipientes herméticos para evitar que vuelva el mal olor.
- Conecte la energía al refrigerador y coloque los alimentos de nuevo.
- Después de 24 horas, revise si se ha eliminado el mal olor.

Si el mal olor persiste ...

- Quite los cajones y colóquelos en la repisa superior del refrigerador.
- Llene las secciones del refrigerador y del congelador, incluyendo las puertas, con hojas arrugadas de periódico en blanco y negro.
- Coloque carbones al azar en los periódicos arrugados en los compartimientos del refrigerador y del congelador.
- Cierre las puertas y déjelas reposar durante 24 a 48 horas.

¿CÓMO PUEDO CONSERVAR ENERGÍA AL MÁXIMO?

- Evite llenar de más las repisas del refrigerador. Esto reduce la eficacia de la circulación de aire alrededor de los alimentos y causa que el refrigerador funcione durante períodos más prolongados.
- Evite añadir demasiados alimentos calientes a la vez. Esto sobrecarga el compartimiento y hace más lento el proceso de enfriamiento.
- No use papel aluminio, de cera ni toallas de papel para recubrir las repisas. Esto retrasa la circulación de aire y hace que la unidad funcione menos eficazmente.
- Un congelador que está 2/3 lleno funciona más eficientemente.
- Locate refrigerador in coolest part of room. Avoid areas of direct sunlight, or near heating ducts, registers, or other heat producing appliances. If this is not possible, isolate exterior by using a section of cabinet or an added layer of insulation.
- Consulte la sección del manual del propietario de los controles de temperatura para ver los ajustes de control recomendados.
- Limpie los empaques de la puerta cada tres meses de acuerdo con las instrucciones de limpieza del Manual del propietario. Esto garantizará que los empaques sellen apropiadamente y la unidad funcione más eficientemente.
- Dedique tiempo a organizar los artículos del refrigerador para reducir el tiempo que la puerta permanece abierta.
- Asegúrese de que las puertas estén cerrando correctamente nivelando la unidad como se instruye en el Manual del propietario.
- Limpie el serpentín del condensador como se indica en el manual del propietario cada tres meses. Esto aumentará la eficiencia de energía y el desempeño de enfriamiento.

QUITAR Y REEMPLAZAR LOS FOCOS

⚠ ADVERTENCIA

Para evitar descargas eléctricas que pudieran causar lesiones personales graves o la muerte, desconecte la energía del refrigerador antes de cambiar los focos. Después de hacerlo, conecte la energía.

⚠ PRECAUCIÓN

Para evitar lesiones personales o daños materiales, observe lo siguiente:

- Deje que se enfríe el foco.
- Use guantes cuando cambie el foco.

SECCIÓN SUPERIOR DEL REFRIGERADOR

- Localice los sujetadores en cada lado de la pantalla del foco. Inserte los dedos y oprima en cada lado de la pantalla, jálela y quítela.

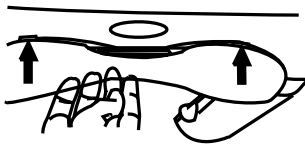

- Quite los focos.
- Reemplácelo con uno para electrodomésticos que **no sea mayor de 40 vatios**.
- Reemplace la cubierta del foco insertando las cuatro lengüetas de la pantalla del foco en los orificios en el recubrimiento directamente enfrente del ensamble del foco.
- Coloque a presión de nuevo la cubierta del foco en su lugar.

SECCIÓN INFERIOR DEL REFRIGERADOR Y SECCIÓN DEL CONGELADOR EN LOS MODELOS SIN SURTIDOR

Si su refrigerador no tiene un dispensador para el hielo y el agua, esta foco también está situada en la sección del congelador.

NOTA: Antes de quitar la cubierta del foco del congelador, quite todas las repisas que la rodeen usando las instrucciones de la sección Características del congelador.

- Oprima las lengüetas inferiores (A) de la cubierta del foco y jálela en forma recta.
- Quite el foco.
- Reemplace el foco con uno para electrodomésticos que **no sea mayor de 40 vatios**.
- Inserte las lengüetas superiores (B) de la cubierta del foco en el recubrimiento del refrigerador e introduzca a presión la porción inferior sobre el ensamble del foco.

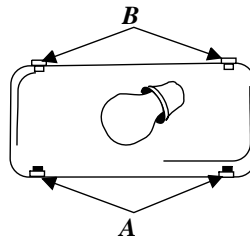

SECCIÓN DEL CONGELADOR DE LOS MODELOS CON SURTIDOR

- Quite el recipiente del hielo levantando la parte delantera y jalándolo hacia afuera.
- Quite la cubierta del foco oprimiendo las lengüetas superiores (A) y jalando la cubierta hacia afuera del recubrimiento.
- Quite el foco. Reemplácelo con uno para electrodomésticos que **no sea mayor de 40 vatios**.
- Inserte la lengüeta inferior (B) de la cubierta del foco en el recubrimiento e introdúzcala a presión sobre el ensamble del foco.
- Coloque de nuevo el recipiente del hielo deslizándolo hasta que se trabe en su lugar.

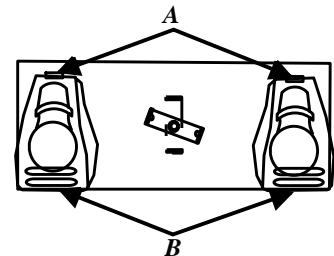

SURTIDOR DE AGUA Y HIELOS

- Localice el foco adentro del borde superior del bastidor del surtidor. Desenrosque para quitarlo.
- Reemplace el foco con uno de 7 vatios, 120 voltios.

SONIDOS DE FUNCIONAMIENTO

Los refrigeradores actuales tienen características nuevas y tienen un mejor rendimiento de energía. El aislante de espuma es muy eficiente para el rendimiento de energía y tiene excelentes capacidades aislantes, sin embargo, el aislante de espuma no absorbe el sonido. Como resultado, ciertos sonidos podrían no ser familiares, con el tiempo, se familiarizará con ellos. Consulte esta información antes de llamar para solicitar servicio.

TEMA	CAUSA PROBABLE	SOLUCIÓN
Golpeteo	➤ El control (A) del congelador hace un sonido de golpeteo cuando arranca o detiene el compresor.	➤ Funcionamiento normal
	➤ El cronómetro de descongelación o el control del amortiguador eléctrico (en algunos modelos) (B) suena como un reloj eléctrico y ocasionalmente hace un clic o golpeteo.	➤ Funcionamiento normal
Aire corriente o circulando	➤ El ventilador del congelador (C) y el ventilador del condensador (D) hacen este sonido cuando funcionan.	➤ Funcionamiento normal
Gorgoreo o sonidos de ebullición	➤ El refrigerante del evaporado (E) y del intercambiador de calor (F) hace este ruido cuando fluye.	➤ Funcionamiento normal
Topes	➤ Cubos de hielo (en algunos modelos) cayendo en el recipiente de los hielos (G).	➤ Funcionamiento normal
	➤ Dispenser ice chute (H) closing.	➤ Funcionamiento normal
Sonidos de vibración	➤ El compresor (I) hace un sonido pulsante cuando funciona.	➤ Funcionamiento normal
	➤ El refrigerador no está nivelado.	➤ Vea las <i>Instrucciones de instalación</i> para encontrar los detalles acerca de cómo nivelar la unidad.
Zumbante	➤ La conexión de la válvula de agua de la máquina de hielos (J) (en algunos modelos) cuando la máquina de hielos se llena con agua.	➤ Funcionamiento normal
Murmullo	➤ La máquina de hielo (K) está en la posición 'on' sin la conexión de agua.	➤ Se detiene el sonido si se levanta el brazo de la máquina de hielos a la posición 'off' de apagado. Vea la sección <i>Máquina automática de hielo</i> en el manual del propietario para obtener más detalles.
	➤ La sonda del hielo (L) produce un murmullo conforme la sonda se agita al surtir los hielos.	➤ Funcionamiento normal
	➤ El compresor (I) puede producir un murmullo agudo cuando está funcionando.	➤ Funcionamiento normal
	➤ La válvula del selenoide (M) cuando opera el tiro de hielo de la puerta.	➤ Funcionamiento normal

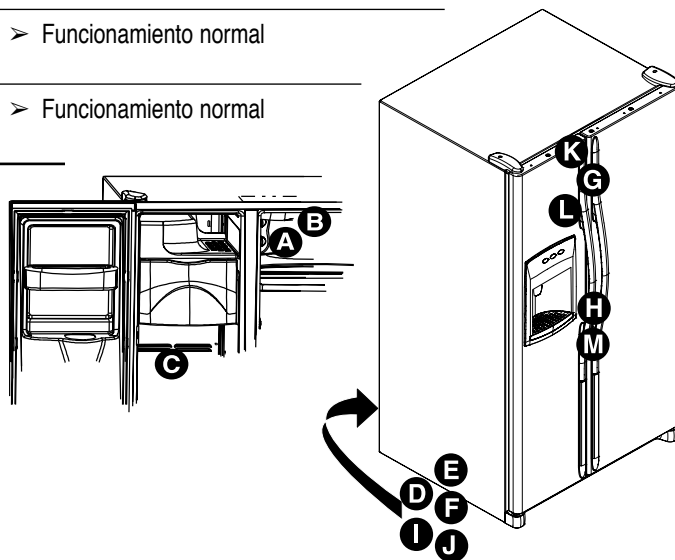

FUNCIONAMIENTO

TEMA	CAUSA PROBABLE	SOLUCIÓN	
El control del congelador y los focos están encendidos, pero los compresores no están funcionando.	El refrigerador está en la modalidad de descongelación.	Funcionamiento normal espere 40 minutos para ver si el refrigerador vuelve a arrancar.	
La temperatura del sistema de embutidos y frutas y verduras no está lo suficientemente fría	Los ajustes del control están colocados muy bajos.	Vea la sección del sistema de embutidos y frutas y verduras para ajustar los controles.	
	Los controles del congelador están colocados muy bajos.	Vea la sección de los controles en el capítulo llamado Instalación del refrigerador para saber cómo ajustar los controles.	
	El cajón no está bien colocado.	Vea la sección del sistema Deli/Crisper en el capítulo llamado Características del refrigerador para verificar la colocación del cajón.	
El refrigerador no funciona	El refrigerador no está conectado.	Conecte la unidad.	
	El control del congelador no está activado.	Vea la sección de los controles en el capítulo llamado Instalación del refrigerador para saber cómo ajustar los controles.	
	Un fusible está fundido, o el cortacircuito necesita reajustarse.	Reemplace el fusible fundido. Revise el cortacircuito y reajústelo si es necesario.	
	Ha sucedido una falla de energía.	Llame a la compañía local de energía para informar acerca de la falla.	
El refrigerador contin'a sin funcionar	La unidad está fallando.	Desconecte el refrigerador y transfiera los alimentos a otra unidad. Si no tiene una disponible, coloque hielo seco en la sección del congelador para conservar los alimentos. La garantía no cubre la pérdida de alimentos. Comuníquese con el departamento de servicio para obtener ayuda.	
La temperatura está demasiado fría	Los serpentines del condensador están sucios.	Vea la guía de limpieza en el capítulo llamado Consejos y cuidado para saber cómo se limpian los serpentines del condensador.	
	Los controles del refrigerador o del congelador están ajustados muy altos.	Vea la sección de los controles en el capítulo llamado Instalación del refrigerador para saber cómo ajustar los controles.	
La temperatura de los alimentos no parece estar lo suficientemente fría	La puerta no cierra correctamente.	El refrigerador no está bien nivelado. Vea el capítulo llamado Instrucciones de instalación para obtener detalles de cómo nivelar la unidad. Revise los empaques para verificar que sellen bien. Vea la guía de limpieza en el capítulo llamado Consejos y cuidado para saber cómo limpiar los empaques. Revise si existen obstrucciones internas que estén haciendo que la puerta no cierre bien (por ejemplo, cajones mal cerrados, recipientes de hielo demasiado grandes o recipientes mal almacenados de alimentos, etc.)	
	Los controles necesitan ajustarse.	Vea la sección de los controles en el capítulo llamado Instalación del refrigerador para saber cómo ajustar los controles.	
	Los serpentines del condensador están sucios.	Vea la guía de limpieza en el capítulo llamado Consejos y cuidado para saber cómo limpiar los serpentines del condensador.	
	La rejilla posterior del aire está obstruida.	Revise la colocación de los artículos alimenticios en el refrigerador para asegurarse que la rejilla no esté obstruida. La rejilla posterior de aire se encuentra ubicada detrás de los cajones de frutas y verduras.	
	La puerta se ha abierto muy frecuentemente, o se ha abierto por períodos de tiempo prolongados.	Reduzca el tiempo que tiene la puerta abierta. Organice los artículos de alimento de manera eficiente para asegurarse que la puerta esté abierta el menor tiempo posible. Permita que el medio interior se ajuste por el período de tiempo que se abre la puerta.	
	Se ha añadido alimentos recientemente.	Deje que pase suficiente tiempo para que los alimentos que recientemente se añadieron al refrigerador o al congelador se enfrien.	
	El refrigerador tiene mal olor	El compartimiento está sucio o tiene alimentos que causan mal olor.	Vea las instrucciones para eliminar los malos olores en el capítulo llamado Consejos y cuidado.
	Se forman gotas de agua afuera del refrigerador	Revise los empaques para ver si sellan bien.	Vea la guía de limpieza en el capítulo llamado Consejos y cuidado para saber cómo limpiar los empaques.
Los niveles de humedad están altos.		Es normal durante épocas de mucha humedad	
Los controles requieren ajuste.		Vea la sección de los controles en el capítulo llamado Instalación del refrigerador para saber cómo ajustar los controles.	
Se forman gotas de agua adentro del refrigerador	Los niveles de humedad están muy altos o la puerta se ha abierto muy frecuentemente.	Vea la sección de los controles en el capítulo llamado Instalación del refrigerador para saber cómo ajustar los controles.	
	Revise los empaques para ver si sellan bien.	Reduzca el tiempo que la puerta permanece abierta. Organice los artículos de alimento eficientemente para asegurarse que la puerta esté abierta el menor tiempo posible. Vea la guía de limpieza en el capítulo llamado Consejos y cuidado para saber cómo limpiar los empaques.	
	Funcionamiento normal	Vea la sección de ruidos en el capítulo llamado Diagnóstico de averías.	
El refrigerador o la máquina de hielos hacen un ruido extraño o que parece muy fuerte	El refrigerador no está nivelado.	Vea el capítulo llamado Instrucciones de instalación para encontrar los detalles sobre cómo nivelar la unidad.	
	El contenido de los cajones, o la manera en que están acomodados los artículos en el compartimiento podrían obstruir el cajón.	Vuelva a acomodar los alimentos y los recipientes para evitar la interferencia con los cajones.	
Los cajones del sistema de embutidos y frutas y verduras no cierran con libertad	El cajón no está en la posición correcta.	Vea la sección del sistema Deli/Crisper en la sección del cajón de frutas y verduras (crisper) en el capítulo llamado Características del refrigerador para verificar la colocación del cajón.	
	El refrigerador no está nivelado.	Vea el capítulo llamado Instrucciones de instalación para encontrar los detalles sobre cómo nivelar la unidad.	
	Los canales del cajón están sucios o necesitan tratamiento.	Limpie los canales de los cajones con agua tibia y jabonosa. Enjuague y seque completamente. Aplique una capa delgada de jalea de petróleo en los canales de los cajones.	
	Las puertas se han abierto muy frecuentemente o por períodos de tiempo prolongados.	Reduzca el tiempo que la puerta permanece abierta. Organice los alimentos más eficientemente para garantizar que la puerta esté abierta el menor tiempo posible. Permita que pase tiempo para que los alimentos recién añadidos alcancen la temperatura del refrigerador o del congelador.	
El refrigerador funciona muy frecuentemente	La humedad o el calor en el área de alrededor está muy altos.	Funcionamiento normal.	
	Se han añadido recientemente alimentos.	Permita que pase tiempo para que los alimentos recién añadidos alcancen la temperatura del refrigerador o del congelador.	
	La unidad está expuesta al calor mediante el ambiente o por electrodomésticos que están cercanos.	Eval' e el ambiente de la unidad. La unidad podría necesitar cambiarse de lugar para que funcione mejor.	
	Los serpentines del condensador están sucios.	Vea la guía de limpieza en el capítulo llamado Consejos y Cuidado para saber cómo limpiar los serpentines del condensador.	

TEMA	CAUSA PROBABLE	SOLUCIÓN
El refrigerador funciona con demasiada frecuencia (continuación)	Los controles tienen que ajustarse.	Vea la sección de los controles en el capítulo llamado Instalación del refrigerador para saber cómo ajustar los controles.
	La puerta no cierra bien.	El refrigerador no está bien nivelado. Vea el capítulo Instrucciones de instalación para saber los detalles sobre cómo nivelar bien la unidad.
		Revise si hay obstrucciones internas que estén causando que la puerta no cierre bien (por ejemplo, cajones mal cerrados, recipientes de hielo demasiado grandes o recipientes de alimentos mal guardados, etc.).
		Revise los empaques para comprobar que sellan bien. Vea la guía de limpieza en el capítulo llamado Consejos y cuidado para saber cómo limpiar los empaques.
HIELO Y AGUA		
El agua parece turbia	Aire o burbujas de aire en el agua.	Esto es normal cuando se usa por primera vez el surtidor, y desaparecerá con el uso.
Hay partículas en el agua o en los hielos	Polvo de carbón del cartucho del filtro de agua.	El agua que fluye inicialmente a través del cartucho podría contener el polvo inocuo de carbón que libera el cartucho. Las partículas son seguras para consumo y desaparecerán después de unos cuantos usos.
	Concentración de minerales en el agua formarán partículas cuando el agua se congela y se derrite.	Las partículas no son dañinas y ocurren naturalmente en los suministros de agua.
No hay focos indicadores encendidos en el control del surtidor (en algunos modelos)	La puerta del congelador no está cerrada.	Verifique que la puerta del congelador esté cerrada. La energía se interrumpe del control cuando la puerta del congelador se abre.
	La puerta del congelador no está cerrada.	Conecte la unidad.
	Está fundido un fusible, o el cortacircuito necesita reajustarse.	Reemplace los fusibles fundidos. Revise si el cortacircuito está botado.
	Ha ocurrido una falla de energía.	Llame a la compañía local de energía para informar acerca de la falla.
	El refrigerador ha entrado en el modo de Sabbath (en algunos modelos).	Vea la sección llamada Características del surtidor para la información adicional.
No sale ni agua ni hielo del surtidor cuando se oprimen las almohadillas (en algunos modelos)	La puerta del congelador no está cerrada.	Verifique que la puerta del congelador esté cerrada. La energía se interrumpe en el control cuando la puerta del congelador se abre.
	Se está llenando el tanque de agua.	En el uso inicial, hay un retraso aproximado de 45 segundos para surtirlos mientras se llena el tanque de agua interno.
	La máquina de hielos o la unidad con equipo para hacer hielos se ha instalado recientemente o se ha usado recientemente una gran cantidad de hielos.	Espere 24 horas para que comience la producción de hielo o para que la máquina de hielos vuelva a surtirse después de usarlos todos.
	El filtro de agua está obstruido o necesita cambiarse.	Cambie el filtro de agua.
La máquina de hielo no está produciendo suficientes hielos o éstos están deformes (en algunos modelos)	Se instaló recientemente la máquina de hielos o se usó recientemente una gran cantidad de hielos.	Espere 24 horas para que comience la producción de hielo y para que la máquina vuelva a surtirse después de vaciarla.
	La presión del agua está muy baja.	La presión baja del agua puede causar que la válvula gotee. La presión del agua debe estar entre 20 a 100 libras por pulgada cuadrada para que funcione correctamente. Una presión mínima de 35 libras por pulgada cuadrada se recomienda para las unidades con filtros de agua.
	El filtro del agua está obstruido o necesita cambiarse.	Cambie el filtro del agua.
	Se instaló la válvula de agua incorrecta.	Revise el procedimiento de la conexión de agua en Instrucciones de instalación. Las válvulas autopercutoras o de sillín de 3/8" causan una presión baja de agua y podrían obstruir la línea con el tiempo. Fabricantes no es responsable por los daños materiales debidos a la instalación incorrecta de la conexión de agua.
La máquina de hielos no está produciendo hielo (en algunos modelos)	El brazo de la máquina no está en la posición correcta.	Confirme que el brazo de la máquina de hielos esté hacia abajo. Vea la sección Características del congelador en su manual del propietario para obtener los detalles.
	El suministro de agua doméstica no está llegando a la válvula del agua.	Revise el procedimiento de la conexión de agua en las Instrucciones de instalación.
	La tubería de cobre o plástico está torcida.	Cierre el suministro de agua y deshaga las torceduras. Si no puede hacerlo, reemplace la tubería.
	La presión del agua es muy baja.	La presión del agua debe estar entre 20 a 100 libras por pulgada cuadrada para que funcione correctamente. Se recomienda una presión mínima de 35 libras por pulgada cuadrada para las unidades con filtros de agua.
	Revise la temperatura del congelador.	Vea la sección de los controles en el manual del propietario para obtener ayuda acerca de cómo ajustar los controles. El congelador debe estar entre -18 a -17° C (0° a 2° F) para producir hielo.
	El recipiente del hielo no está instalado correctamente.	Vea la sección del recipiente de hielo para encontrar la instalación y la alineación adecuadas.
La unidad está goteando	Se usó tubería de plástico para completar la conexión de agua.	Fabricantes recomienda usar tubería de cobre para la instalación. La de plástico es menos duradera y puede causar goteras. Fabricantes no es responsable por los daños materiales por la instalación incorrecta de la conexión de agua.
	Se instaló la válvula de agua incorrecta.	Revise el procedimiento de la conexión de agua en Instrucciones de instalación. Las válvulas autopercutoras o de sillín de 3/8" causan una presión baja de agua y podrían obstruir la línea con el tiempo. Fabricantes no es responsable por los daños materiales debidos a la instalación incorrecta de la conexión de agua.
Se forma hielo en la tubería de entrada a la máquina de hielo	La presión del agua está baja.	La presión del agua debe estar entre 20 a 100 libras por pulgada cuadrada para que funcione correctamente. Se recomienda una presión mínima de 35 libras por pulgada cuadrada para las unidades con filtros de agua.
	La temperatura del congelador está muy alta.	Vea la sección de los controles en el capítulo llamado Instalación del refrigerador para saber cómo ajustar los controles. Se recomienda que el congelador esté entre -18 a -17° C (0° a 2° F).
El flujo de agua está más lento de lo normal	La presión del agua está muy baja.	La presión del agua debe estar entre 20 a 100 libras por pulgada cuadrada para que funcione correctamente. Se recomienda una presión mínima de 35 libras por pulgada cuadrada para las unidades con filtros de agua.
	Se instaló la válvula incorrecta.	Revise el procedimiento de la conexión de agua en las Instrucciones de instalación. Las válvulas autopercutoras o de sillín de 3/8" causan una presión baja de agua y podrían obstruir la línea con el tiempo. Fabricantes no es responsable por los daños materiales debidos a la instalación incorrecta de la conexión de agua.
	La tubería de cobre o de plástico tiene torceduras.	Cierre el suministro del agua y deshaga las torceduras. Si no puede hacerlo, reemplace la tubería.
	El filtro de agua está obstruido o necesita cambiarse.	Cambie el filtro de agua.
El agua del surtidor no está muy fría	Se instaló recientemente el refrigerador.	Deje que pasen aproximadamente 12 horas para que el agua en el tanque de almacenamiento se enfríe.
	El suministro del agua en el tanque de almacenamiento se acabó.	
	El agua se quedó en las tuberías de agua afuera del tanque de almacenamiento y se ha calentado a temperatura ambiente.	Deseche el primer vaso de agua y vuélvalo a llenar.

NOTAS

NOTAS

NOTAS

NOTAS

GARANTÍA

Garantía Total de Un Año

Durante **un (1) año** contado a partir de la fecha de compra original al por menor, se reparará o cambiará sin costo alguno cualquier parte que falle dentro del uso doméstico normal.

Máquina para hacer Hielo - cuando se compra con el refrigerador y es instalada por el distribuidor se considera parte del refrigerador para efectos de la garantía.

Garantía Limitada - Componentes Principales de Refrigeración

Desde el Segundo hasta el Quinto Año –

Después del primer año contado a partir de la fecha de compra original al por menor, hasta el final del quinto año, Maytag ServicesSM reparará o repondrá, a su elección, sin costo alguno, las partes y la mano de obra, cualquier parte del sistema de refrigeración sellado (que consta del compresor, evaporador, condensador, secador y tubos de conexión) así como el revestimiento del refrigerador (sin incluir el revestimiento de la puerta) que falle dentro del uso doméstico normal. Los cargos de gastos de viaje y transporte, en caso se requieran, correrán por cuenta del propietario.

Garantía Limitada - Filtro de Agua PuriClean® II:

Con respecto al cartucho de filtro de agua, Maytag ServicesSM repondrá cualquier parte del cartucho de filtro de agua que falle debido a un defecto en la fabricación o los materiales, *por un periodo de Treinta Días contados a partir de la fecha de compra original*. Esta es una garantía total de 30 días, y durante el periodo de vigencia de esta garantía también proporcionaremos, libre de cargo, toda la mano de obra y el servicio en el hogar que se requiera para reemplazar la pieza defectuosa.

Garantía Limitada - Otras Partes:

Segundo Año – Las partes, fuera de los componentes principales de refrigeración, que fallen dentro del uso doméstico normal durante el segundo año después de la fecha de compra al por menor será reparada o se proporcionará la misma pieza libre de cargo, asumiendo el propietario los demás costos, incluyendo mano de obra, gastos de viaje y transporte.

Sírvase tomar nota de que: La garantía total y las garantías limitadas se aplican cuando el refrigerador se encuentra dentro del territorio de los Estados Unidos o Canadá. Los refrigeradores que se encuentren en cualquier otro lugar están cubiertos por garantías limitadas que sólo incluyen las partes que fallen durante el primer año.

Limitaciones de la Responsabilidad

El garante no será responsable por ningún daño incidental o indirecto, incluyendo pérdida de alimentos. Algunos estados no permiten la exclusión o limitación de los daños indirectos, de manera que la limitación o exclusión antes mencionada puede no aplicarse a usted.

Las garantías específicas expresadas anteriormente son las ÚNICAS garantías proporcionadas por el fabricante. Esta garantía le confiere derechos legales específicos, pudiendo también tener otros derechos que varían de un estado a otro.

LO QUE NO CUBREN ESTAS GARANTÍAS:

1. Condiciones y daños resultantes de cualquiera de las siguientes eventualidades:
 - a. Instalación, entrega o mantenimiento inapropiados.
 - b. Alguna reparación, modificación, alteración o ajuste no autorizado por el fabricante o un establecimiento de servicio autorizado.
 - c. Uso indebido, abuso, accidentes o uso inmoderado.
 - d. Corriente eléctrica, voltaje o suministro incorrectos.
 - e. Regulación inadecuada de alguno de los controles.
2. Las garantías quedan nulas si los números de serie originales han sido retirados, alterados o no se pueden determinar fácilmente.
3. Focos.
4. Productos comprados para uso comercial o industrial.
5. El costo de servicio o llamada para servicio para:
 - a. Corregir errores de instalación.
 - b. Instruir al usuario sobre el uso adecuado del producto.
 - c. Transportar el aparato al establecimiento de servicio.
6. Los daños indirectos o incidentales sufridos por una persona como resultado del incumplimiento de estas garantías.

Para comprar los accesorios o los repuestos no cubiertos por la garantía del producto:

Por favor tenga disponible el número de modelo y el número de serie y llame a nuestros especialistas en repuestos al 1-877-232-6771 en EE.UU. de Lunes a Viernes desde las 7:00 a.m. a las 7:00 p.m., Hora Central. Fuera de los E.E.U.U., entre en contacto con a su distribuidor local de la aplicación o parte la distribuidor.

PARA RECIBIR SERVICIO DE GARANTÍA

- Llame al distribuidor donde compró su electrodoméstico o llame a Maytag Appliances Sales Company, Maytag Customer Assistance al 1-800-688-9900 en EE.UU. o al 1-800-688-2002 en Canadá para ubicar un servicio de reparaciones autorizado.
- Asegúrese de conservar el comprobante de compra para verificar el estado de la garantía. Consulte la sección sobre la GARANTIA para mayor información sobre las responsabilidades del propietario para servicio bajo la garantía.
- Si el distribuidor o la compañía de servicio no pueden resolver el problema, escriba a Maytag Appliances Sales Company, Attn: CAIR®, Center, P.O. Box 2370, Cleveland, TN 37320-2370 o llame al **1-800-688-9900 en EE.UU. o al 1-800-688-2002 en Canadá.**

Los clientes de EE.UU. que usan TTY para personas con impedimentos auditivos o del habla deben llamar al 1-800-688-2080.

NOTA: Cuando llame o escriba acerca de un problema de servicio, por favor incluya la siguiente información.

- a. Su nombre, dirección y número de teléfono;
- b. Número de modelo y número de serie;
- c. Nombre y dirección de su distribuidor o técnico de servicio;
- d. Una descripción clara del problema que está experimentando;
- e. Comprobante de compra (recibo de venta).

NOTA: Algunos sistemas de tratamiento de agua por osmosis inversa causan una baja de la presión del agua. La presión baja del agua puede afectar el sistema del distribuidor de agua y hielo produciendo cubos de hielo pequeños o huecos y flujo de agua lento del distribuidor. Los problemas de servicio relacionados con el sistema de tratamiento de agua por osmosis inversa del hogar no están cubiertos por la garantía.